

# ikore

## BRUGERVEJLEDNING

## 01- SIKKERHEDSVEJLEDNINGER



Denne vejledning skal læses omhyggeligt for at installere og bruge sættet korrekt, holde det i perfekt stand og reducere risikoen for misbrug.

**Brug ikke dette sæt på maskiner i potentielt eksplosionsfarlige omgivelser, undtagen modeller med ATEX/RATEX certificering beregnet til at arbejde under disse forhold.**

- a) Installationsvejledningerne i denne vejledning skal følges nøje.
- b) Sørg for at installationen udføres af professionelt og kompetent personale.
- c) Kontroller, at alle anlægs- og gældende sikkerhedsbestemmelser overholdes.
- d) Sørg for, at denne vejledning hele tiden er tilgængelig for operatøren og vedligeholdelsespersonalet.
- e) Opbevar senderen utilgængeligt for uautoriseret personale.
- f) Ved starten på hver arbejdsdag, skal du kontrollere at STOP-knappen og andre sikkerhedsforanstaltninger fungerer.
- g) Tryk på STOP-knappen når du er i tvivl.
- h) Når flere sæt er installeret, skal du sørge for at senderen du vil bruge, er den rigtige. Til dette formål identificeres den kontrollerede maskine på etiketten eller ved at bruge displayet (hvis det har et).
- i) Lav service på udstyret med jævne mellemrum.
- j) Når der udføres reparationer, må der kun anvendes reservedele leveret af IKUSI-forhandlere.

### ADVARSEL

- Udstyret skal betjenes af instrueret personale.
- Udstyret må aldrig efterlades TÆNDT efter brug (en eller flere sendere). Sæt altid STOP-knappen til udstyret i slukket position for at undgå utilsigtet aktivering af manøvrer, især ved vedligeholdelse af kranen.
- Brug ikke sættet når sigtbarheden er begrænset.
- Undgå slag eller at tabe sættet.
- Brug ikke sættet, hvis der findes en fejl.

### HUSK

Eventuelle ændringer eller modifikationer, der ikke udtrykkeligt er godkendt af IKUSI, kan medføre, at brugeren ikke har tilladelse til at betjene udstyret.

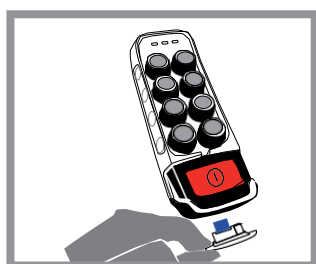

Fjern EEPROM for at deaktivere senderen

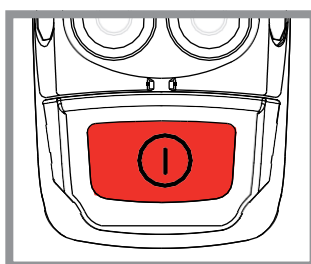

Tryk på STOP-knappen når du er i tvivl

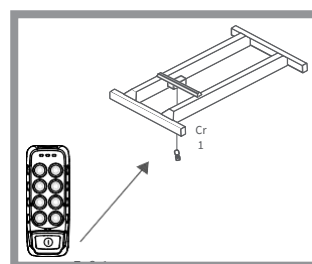

Kontroller, at senderen fungerer med maskinen der skal håndteres

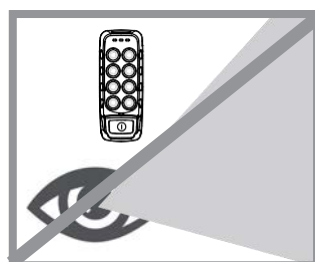

Brug ikke sættet når sigtbarheden er begrænset

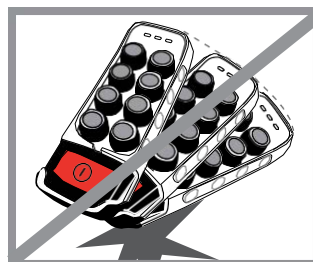

Undgå slag eller at tabe sættet

## 02- TEKNISK BESKRIVELSE

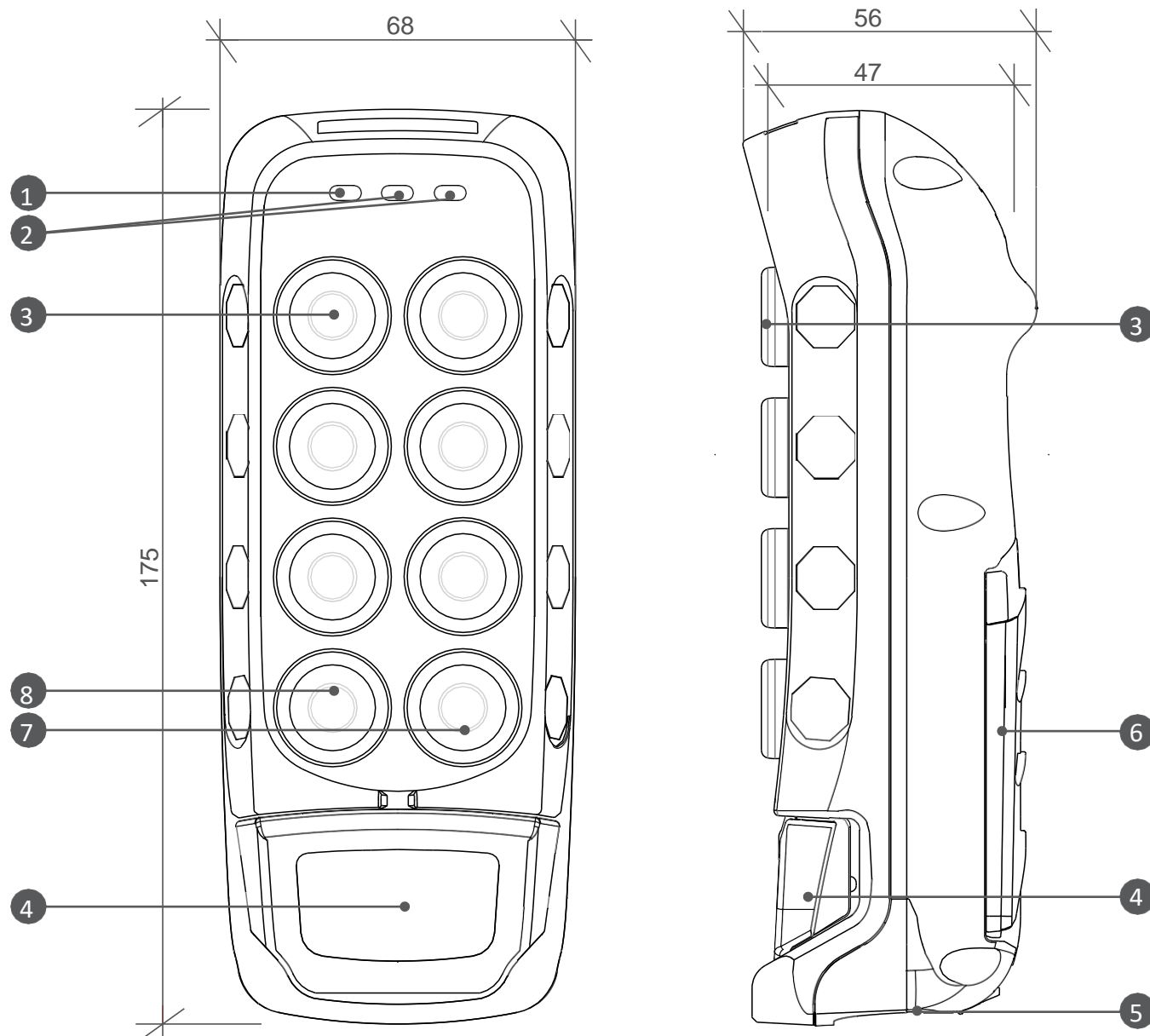

- 1.- Status LED
- 2.- Kran valg LED
- 3.- Manøvre trykknop
- 4.- STOP-knap
- 5.- Eksternt og flytbart EPROM-modul
- 6.- Alkaline batterier
- 7.- START trykknop
- 8.- Hejs valg trykknop

## 03- OPSTART

For at TÆNDE for senderen (DRIFT-tilstand) skal du følge de næste trin:

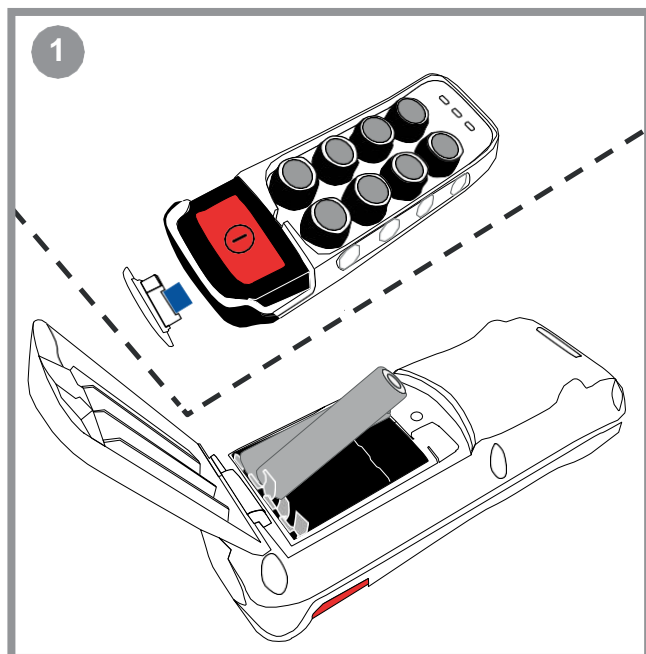

1- Installer EEPROM og de opladede alkaline batterier.

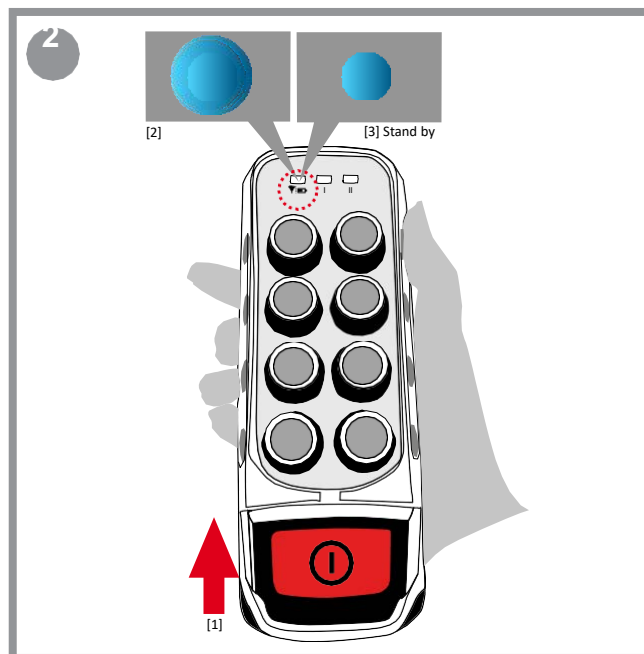

2- Tryk og træk STOP-knappen ud. Status LED blinker blå indtil den når Stand-by tilstand og lyser fast blå igen.

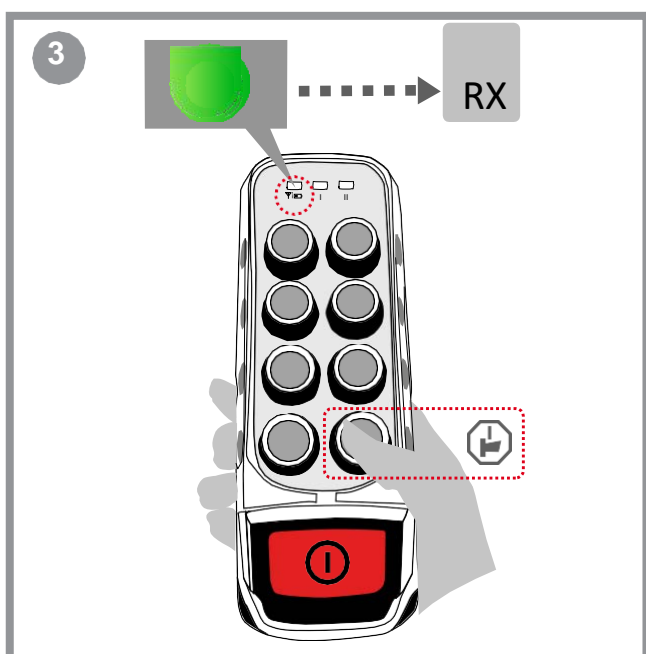

3- Tryk på startknappen. Status LED blinker grønt indtil senderen er linket til modtageren.

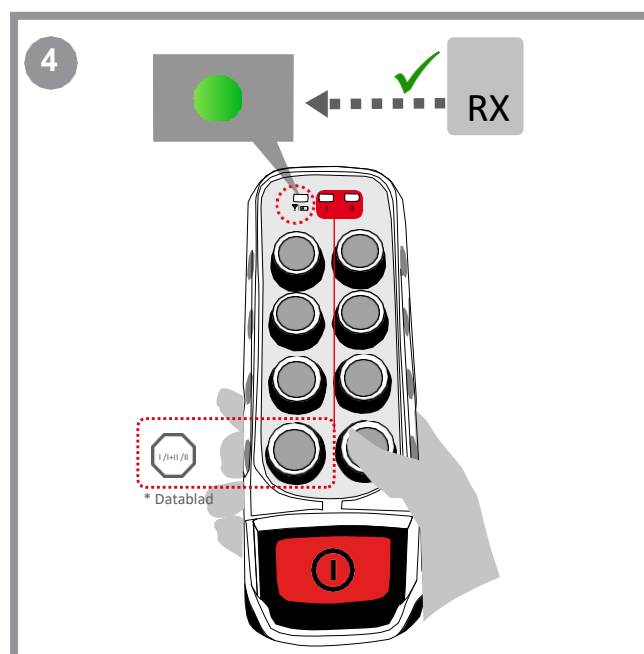

4- Når modtageren bekræfter linket, lyser LED fast grønt. Systemet vil være fuldt funktionsdygtigt til at aktivere enhver manøvre.

Når systemet kontrollerer to hejs, vil der være en trykknop til udvælgelse af individuel eller fælles kontrol. I og II LED'ere viser deres valg.

## 4- VEDLIGEHOELDELSE

### ANBEFALINGER

Dette udstyr er designet til brug i industrielle miljøer. Vi anbefaler dog, at du følger nedenstående vejledninger for at forlænge levetiden af dit fjernbetjeningsæt:

- Brug det medfølgende bælte til at forhindre at senderen falder.
- Rens ikke senderen med opløsningsmidler eller vand under tryk. Brug en fugtig klud eller en blød børste.
- Tjek trykknapperne. I tilfælde af slid, bedes du kontakte den autoriserede tekniske service.
- Kontroller om batterikontakter er i go stand.
- Systemerne leveres med en pakke med AAA alkaline batterier. AAA alkaline batterier eller genopladelige batterier kan anvendes (den kritiske batteriperiode er ikke garanteret med disse).
- Det anbefales at bruge nye batterier.

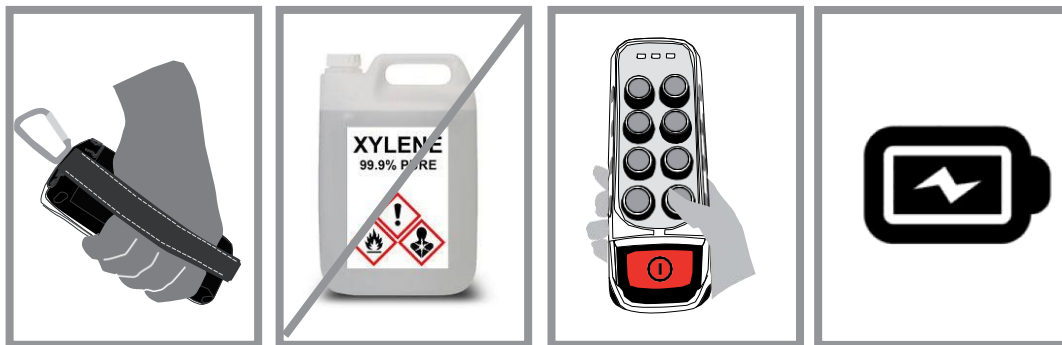

## 5- FEJLFINDING

Senderen har LED'er til statusovervågning, som hjælper med at identificere uregelmæssigheder. De mest almindelige signaler fra **Status LED** ses i tabellerne nedenfor:

LED FARVE / FREKVENS	IMPULS -FREKVENS	BETYDNING	HANDLING
Blå / Hurtige blink		Start systemet, opret kommunikation med radio og EEPROM.	Vent
Blå / Vedvarende		Stand-by. Konfigurere system, afventer brugerens handling.	Tryk START for at gå i driftstilstand
Grøn / Hurtige blink		Forsøger at forbinde til modtageren og afventer svaret.	Vent
Grøn / Vedvarende		Arbejder.	Betjen
Grøn / Langsomme blink		Dvale. Hvis der ikke foretages en handling over en periode.	Tryk på START for at vende tilbage til driftstilstand
Rød / Langsomme blink		EEPROM-fejl. EEPROM-modul mangler eller er beskadiget.	Kontroller EEPROM og omprogrammer hvis nødvendigt
Rød / Dobbelt blink		Radiofejl. Radiokommunikationsfejl.	Udskift sender
Rød / Vedvarende		Aktiveret manøvre eller hardwarefejl, hvis ingen ordre er aktiv.	Frigiv manøvre eller udskift senderen
Orange / Langsomme blink		Kritisk batterisignal.	Udskift batterier