

Gebuwin Elektrische lieren  
Gebuwin Electric winches  
Gebuwin Elektrische Seilwinden  
Treuils électriques Gebuwin  
Gebuwin Elektriske vinsjer  
Kabestany elektryczne Gebuwin  
Cabrestantes eléctricos Gebuwin  
Gebuwin Elektriska vinschar  
Gebuwin Elektriske spil  
Gebuwin sähkövinssit



## e-Winch e-W250-3000

<b>NL</b>	Gebruiksaanwijzing	<a href="#">Pagina 3</a>
<b>GB</b>	Instruction manual	<a href="#">Page 9</a>
<b>DE</b>	Gebrauchsanweisung	<a href="#">Seite 15</a>
<b>FR</b>	Mode d'emploi	<a href="#">Page 21</a>
<b>NO</b>	Bruksanvisning	<a href="#">Side 27</a>
<b>PL</b>	Instrukcja obsługi	<a href="#">Strona 33</a>
<b>ES</b>	Manuel de instrucciones	<a href="#">Página 41</a>
<b>SE</b>	Bruksanvisning	<a href="#">Sida 47</a>
<b>DK</b>	Brugsanvisning	<a href="#">Side 53</a>
<b>FI</b>	Käyttöohje	<a href="#">Sivu 59</a>



Scan to download all other documents



Note: this document is translated from the original language Dutch - subject to alterations and linguistic errors

**GEBUWIN**  
quality winches

**Gebuwin B.V.**  
Industrieweg 6  
7102 DZ Winterswijk  
The Netherlands  
(+31) 543 532 600  
info@gebuwin.com

## CE-DECLARATION CE-VERKLARING

Gebuwin B.V. hereby declares, that the design, construction and commercialised execution of the below mentioned product(s) complies with the essential health and safety requirements of the CE Machinery Directive (2006/42/EG). The validity of this CE-declaration will cease in case of any modification or a supplement not being agreed with us previously. Furthermore, validity of this declaration will cease in case that the machine will not be operated correctly and in accordance to the operating instructions and/or not be inspected regularly.

*Hiermede verklaart Gebuwin B.V., dat het ontwerp, constructie en uitvoering van de hieronder vermelde product(en) voldoen aan de toepasselijke veiligheids-, en gezondheidseisen van de CE-markering machinerichtlijn (2006/42/EG). De geldigheid van deze verklaring eindigt indien er een verandering of toevoeging heeft plaatsgevonden welke niet met Gebuwin is afgestemd en in het geval van niet juist of incorrect gebruik van het product en het niet uit voeren van de vereiste controles.*

---

<b>Product</b> <i>Product</i>	Elektrische wormwiel lieren <i>Electric worm gear winches</i>
<b>Type</b>	e-W250../..., e-W500../..., e-W1000../..., e-W1500../..., e-W2000../...,e-W3000../...,
<b>Serial no.</b> <i>Serie nr.</i>	Serial numbers for the individual capacities are registered in the CE production book <i>De serienummers van de afzonderlijke capaciteiten zijn geregistreerd in het CE-productieboek</i>
<b>Relevant CE directives</b> <i>Relevante CE richtlijn</i>	EC-machinery directive 2006/42/EC (Appendix II A) <i>CE-markering machinerichtlijn 2006/42/EG (Appendix II A)</i>
<b>Transposed standards</b> <i>Toegepaste normen</i>	ISO12100, EN13157, DIN15020, EN14492

---

<b>Date</b>	01-01-2024
<b>Manufacturer</b>	Gebuwin B.V. Industrieweg 6 7102 DZ, Winterswijk The Netherlands

**Signature**



<b>Representative</b>	R. Siertsema (Operational Director)
-----------------------	-------------------------------------

---



## 1. Inleiding

Geachte klant,

Allereerst willen wij u danken dat u een professioneel hijsproduct van Gebuwin B.V. heeft gekocht, wat met de grootste zorg is ontwikkeld, gefabriceerd en getest. Wij moeten u erop wijzen dat het noodzakelijk is om eerst deze gebruiksaanwijzing aandachtig door te lezen en op te volgen voordat u het product gaat gebruiken.

Verder willen we u verwijzen naar onze website [www.gebuwin.com](http://www.gebuwin.com) waar u verschillende accessoires t.b.v. deze lier aan kunt bekijken, bijvoorbeeld een complete kabelset en aandrijfvet voor de overbrenging. Ook kunt u via deze website de volgende informatie vinden en downloaden:

- service informatie;
- gebruiksaanwijzing.

Gebuwin producten voldoen aan de eisen van de Europese Unie en met name de EC-machinerichtlijn. Gebuwin is tevens gekwalificeerd volgens het kwaliteitssysteem ISO 9001. Tijdens het productieproces worden onderdelen constant onderworpen aan controles en inspecties met aan het eind van het productieproces een eind controle/inspectie.

## 2. Veiligheidsvoorschriften

De Gebuwin elektrische lieren met type e-W zijn elektrische wormwiel aangedreven kabellieren met een 3 fasen draaistroom uitvoering. Deze lieren zijn te bevestigen aan muren of constructies. De lieren zijn uitsluitend te gebruiken voor het trekken en/of hijsen van goederen. De lieren hebben een statische veiligheidsfactor van 1,25.



**Het vervoeren (hijsen) van personen alsmede het zich bevinden onder een bewegende last is niet toegestaan.**



**Het niet in acht nemen van deze handleiding en instructies kan tot gevaarlijke situaties leiden. Daaruit volgende (persoonlijke)schade valt niet onder de verantwoordelijkheid van Gebuwin B.V.**

De lieren zijn niet geschikt voor:

- continu gebruik;
- het lostrekken van vastzittende materialen;
- het slepen of het scheefhijsen van lasten;
- voor personen transport;
- in zalen en productielocaties voor toneelvoorstellingen;
- gebruik in een omgeving waarin gewerkt wordt met agressieve en/of explosiegevaarlijke stoffen.

Technische veranderingen aan de lieren en/of het monteren van randapparaten zijn alleen geoorloofd na schriftelijke toestemming van Gebuwin B.V.

De bediening, montage, eventuele reparaties en het onderhoud van de lier mogen alleen gedaan worden door deskundige personen die:

- daartoe aangesteld en bevoegd zijn;
- hiervoor opgeleid zijn;
- vertrouwd zijn met de juiste voorschriften;
- bij reparatie altijd originele onderdelen gebruiken.

### 2.1 Bedienend persoon

Alleen bevoegde personen die met de werking van deze producten vertrouwd zijn mogen deze producten bedienen. Ook moeten deze personen toestemming hebben van de eigenaar van het product. Verder dient het bedienend personeel te letten op:

- Gebruik persoonlijke beschermingsmiddelen;
- Pak de kabel alleen met veiligheidshandschoenen aan;
- Geen lange haren en/of losse haren, ringen, kettingen of andere sieraden dragen;
- Geen losse kleding.

### 2.2 Lier

De lier is gemaakt voor het verticaal hijsen en dalen van niet-geleide lasten, horizontaal verplaatsen van lasten op hellende vlakken, zwenkende kleppen, deksels enz. Het product is uitgerust met een elektrische rem. Deze rem houdt de last op elke hoogte vast en zorgt ervoor dat de last gecontroleerd verplaatst kan worden.

Elektrische lieren kunnen het beste in een overdekte ruimte geïnstalleerd worden. Bij installatie in de openlucht adviseren wij om een afscherming te installeren dat in ruststand de lier beschermd tegen weersomstandigheden zoals directe zonwarmte, stof, regen, sneeuw enz.. Vraag Gebuwin naar de mogelijkheden. De werking van de motor en/of rem kan in vochtige omgevingen met sterke temperatuurfuctuaties in gevaar komen.

De opgegeven hijskracht van de eerste kabel laag, welke vermeld staat op het typeplaatje, mag nooit overschreden worden. De lier moet minimaal bevestigd worden met de voorgeschreven bevestigingsmaterialen uit tabel 1. De lier moet minimaal 1 keer per jaar getest worden door een deskundige.



**Raak bij gebruik nooit bewegende delen aan!**

Voor gebruik van de lier altijd de volgende inspectie uitvoeren:

- Controleer de remfunctie;
- Controleer de toestand van de kabel en de hijsmiddelen;
- Controleer de draagconstructie.

### 2.3. Last

Ten aanzien van de last dient men het volgende in acht te nemen:

- Laat de last niet onbeheerd in gehesen toestand hangen;
- Laat de last niet schommelen;
- Laat de last nooit plotseling van de kabel vallen;
- Zorg ervoor dat de totale hijs hoogte overzichtelijk is.

## 2.4 Kabel en hijsmiddel(en)

Ten aanzien van de kabel en hijsmiddel (last haak) dient men het volgende in acht te nemen:

- Gebruik alleen gecertificeerde kabels volgens DIN 15020 met een min. breekkracht uit tabel 1;
- Kabels en last haken moeten regelmatig gecontroleerd en onderhouden worden volgens DIN 15020;
- Lasthaken moeten veiligheidskleppen hebben;
- Lasthaken moeten volgens voorschrift met een kous en kabelklem aan de kabel bevestigd zijn;
- De last moet op de juiste manier bevestigd worden;
- De zijdelingse afloophoek, de verseizing, mag maximaal 4 graden zijn
- **Minstens 3 veiligheidswindingen moeten onder last op de eerste laag van de trommel blijven; Let op! Gebruikt u een Dyneema/HMPE kabel dan dient u rekening te houden met 10 veiligheidswindingen in plaats van 3.**
- De bovenkant van de laatste kabel laag dient anderhalf keer de kabeldiameter vrij te zijn van de uiterste rand van de trommelflens;
- De kabel dient onder voorspanning op de trommel gewikkeld te worden;
- **Nooit in de kabelloop grijpen;**
- Neem de juiste kabelcapaciteit in acht;

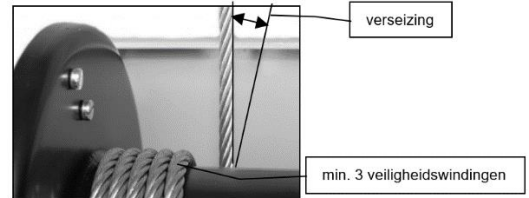
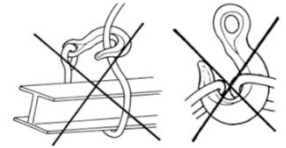
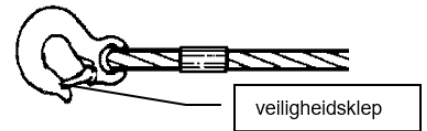

## 3. Technische gegevens

De type aanduiding van de Gebuwin elektrische lieren is als volgt opgebouwd:

e-W : Elektrische lieren (electric winch), met hijscapaciteiten van 250, 500, 1000, 1500, 2000 en 3000 kg.  
GR : Grijs, lak kleur grijs RAL7035

Zie voor specificaties einde gebruiksaanwijzing.

### 3.1. Functie omschrijving

De e-W type lieren zijn elektrisch aangedreven lieren die geschikt zijn voor een vaste opstelling. In een buiten opstelling adviseren wij een extra afscherming (kap) aan te brengen in verband met de weersinvloeden. Vraag Gebuwin naar de mogelijkheden voor afscherming van de elektrische lier.

Het frame is van staalplaat gemaakt en is geschikt voor bevestiging aan wanden, vloeren, masten en dergelijke. De twee frameplaten worden op afstand gehouden door stalen assen. De stalen kabeltrommel bevindt zich tussen de 2 frame helften. De kabeltrommel wordt aangedreven door een elektrische motorunit welke is voorzien van een remmotor en een wormwielkast. Vanaf de uitvoering e-W1000 is er tussen de wormwielkast en de kabeltrommel nog een extra tandwiel overbrenging om het gewenste trek (hijs) moment te realiseren. Hieronder zijn de belangrijkste onderdelen beschreven:

- Standaard 3 fase motor met een AC remmotor met een beschermingsclassificatie van IP54;
- Overbrenging
  - o De e-W250en de e-W500 hebben een wormwielkast voorzien van vet;
  - o vanaf de e-W1000 een wormwielkast voorzien van vet met nog een extra tandwieloverbrenging met een slagvaste kunststof afscherming;
- **(Optie)** Kabeleind – en beginschakelaar (slagenteller) is verplicht in de hijsuitvoering en werkt met een stuurspanning (24V). De behuizing is van slagvast kunststof en heeft beschermingsclassificatie van IP65;
- Standaard is de lier voorzien van een gladde kabeltrommel. De kabel wordt op de trommel bevestigd middels een kegverbinding;
- **(Optie)** Kabeltrommel met meerdere kabelcompartimenten;
- **(Optie)** Kabeltrommel voorzien van groeven om de kabelgeleiding beter te waarborgen;
- **(Optie)** De drukrol draagt zorg voor het juist opwickelen van de kabel. Voor een juiste werking van de drukrol adviseren wij niet verder te gaan dan 2 kabellagen.
- Een mogelijkheid voor een externe eindschakelaar is aanwezig in de besturingskast;
- Een elektronische overlastbeveiliging door stroom uitschakeling is aanwezig vanaf de e-W1000 en wordt fabrieksmatig ingesteld. De overlastbeveiliging voorkomt dat de liermotor afslaat door het hijsen van een te zware last. De overlastbeveiliging is ingebouwd in de besturingskast welke een beschermingsclassificatie heeft van IP55;
- De handbedieningsunit (drukknoppenkast) werkt met laagspanning (24V) en heeft standaard een kabellengte van 1 meter. De unit bevat een noodschakelaar en 2 drukknoppen. De unit heeft een beschermingsclassificatie van IP65;
- De lier is standaard voorzien van een 16A CEE stekker met een kabellengte van 2 meter;

### 3.2. Montage instructie

Er zijn verschillende montage posities mogelijk. Hieronder zijn de verschillende montage posities weergegeven met betrekking tot de lier. Dit in verband met een juiste smering van de wormwielkast en afdichting van de lagering. Mogelijke montage posities zijn hieronder weergegeven:

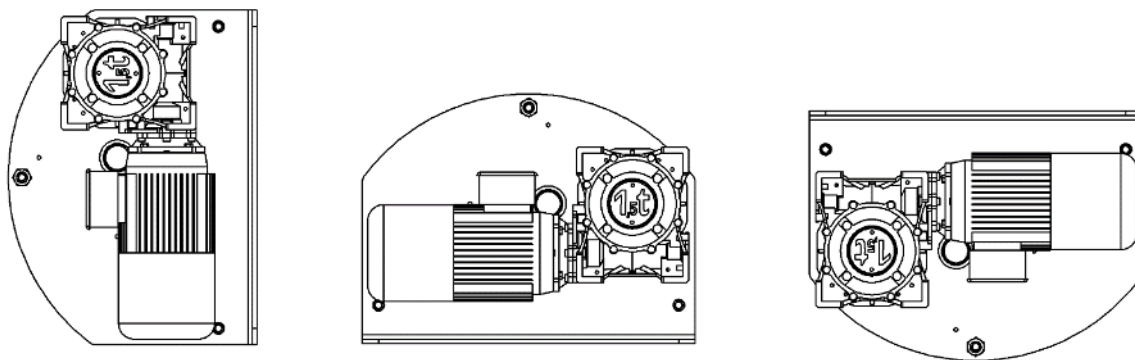

Bij een gladde kabeltrommel (zonder groeven) kan de kabel in beide richtingen worden afgewikkeld. Bij het aanpassen van de afwikkelrichting moet ook de elektrische besturing worden aangepast conform het aansluitschema. De volgende kabel afwikkel richtingen zijn hieronder schematisch weergegeven. In het arceerde gebied kan geen kabel lopen in verband met de afstandsbuizen van het frame. De kabelwikkelrichting wordt standaard ingesteld volgens figuur A. Mocht de wikkelrichting verkeerd zijn dan moeten de fase draden verwisseld worden.

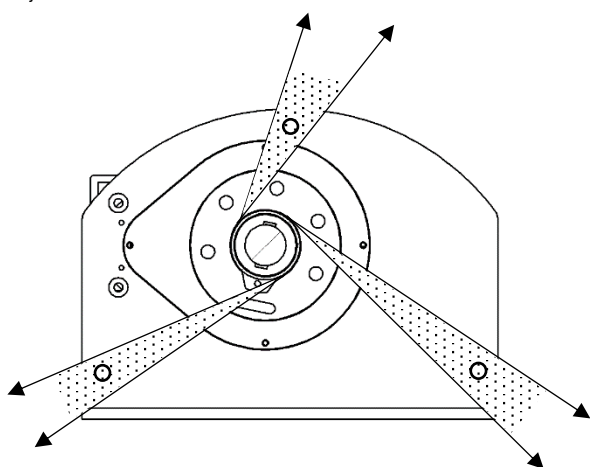

Figuur A

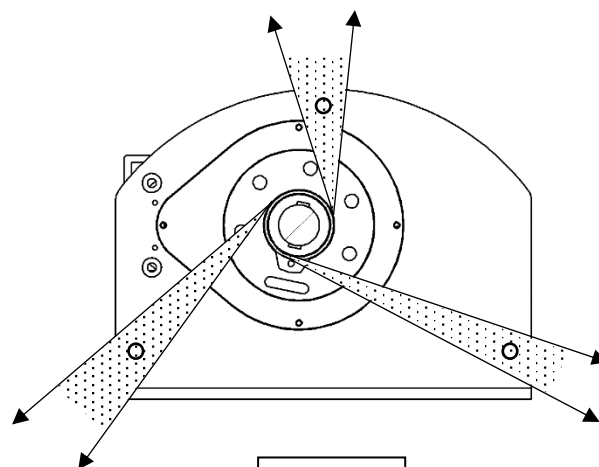

Figuur B



**LET OP:** Bij een gegroefde kabeltrommel kan de afwikkelrichting niet worden gewijzigd.

Lieren met een gegroefde trommel worden standaard geleverd met een kabel afwikkel richting volgens figuur A.

De lier dient gemonteerd te worden met de aangegeven bouten in de technische specificatie. Om het optreden van spanningen in het frame te voorkomen dient gelet te worden op:

- een effen vlak ter plaatse van de bevestigingsbouten, desnoods invullen met vulplaatjes;
- en of de draagkracht van een wand of andere constructie voldoende is;
- om een goede kabelloop te waarborgen moet de lier waterpas (kabeltrommel horizontaal) gemonteerd worden;
- Alle moeren van de bevestigingsbouten moeten in gelijke mate vastgedraaid en geborgd worden;
- Gebruik bij de montage werkhandschoenen.

### 3.3. Kabel montage

Voor de keuze van de kabel dient de tabel geraadpleegd te worden. De kabellengte dient zodanig lang te zijn dat bij de last in de onderste positie er minstens 3 kabel windingen op de trommel blijven. De bevestiging van de kabel gebeurt door middel van een keg. Standaard stalen en roestvaststalen kabels kunnen door Gebuwin geleverd worden en voldoen aan EN 12385-4. Diameter en minimale breuksterkte staan vermeld bij de technische specificatie en op het typeplaatje van de lier. Voor ongeleide lasten adviseren wij om draaivrije kabel te gebruiken.

De kabel kan op 2 manieren op de trommel bevestigd worden. Af fabriek dient de kabel gemonteerd te worden volgens figuur A in verband de juist kabel afwikkel richting. Bij veranderingen van de wikkelrichting moeten ook aanpassingen gedaan worden in de besturingskast. Standaard worden de lieren geleverd zonder kabel. Voor lieren met een gegroefde kabeltrommel ligt de kabelrichting vast.

Bij de lieren wordt een keg geleverd om de kabel te bevestigen. Kies eerst de juiste afwikkelrichting en duw dan de kabel door de uitsparing in de flens op de kabeltrommel. Trek vervolgens de kabel enkele centimeters door, vervolgens de keg geheel omsluiten met de kabel en de kabel met keg terugduwen in de uitsparing. Door de kabel te belasten komt de keg vast te zitten in de uitsparing. Hierdoor wordt de kabel stevig ingeklemd. Eventueel kan de keg met een licht werktuig nog wat worden nagedreven.

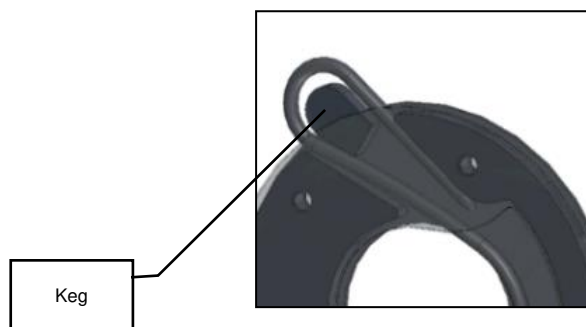

De kabel moet altijd onder spanning op- en afgewikkeld worden. De afstand tussen de trommelflensrand en de laatste laag op de trommel moet minstens 1,5 x de kabeldiameter zijn. De kabel moet voor gebruik van vet worden voorzien.

### 3.4. Instellen slagenteller (alleen voor hijslieren)

- Voorzie eerst de lier van de kabel, zie 3.3.
- Verwijder het kapje van de slagenteller.
- Maak de center borgschroef los.
- Spoel op de lier de 3 veiligheidswindingen en leg dit punt vast door middel van instelschroef MC1.
- Lier naar de eindstand en leg dit punt ook vast door middel van instelschroef MC2.
- Zet de borgschroef weer vast en monteer de afschermkappen weer.

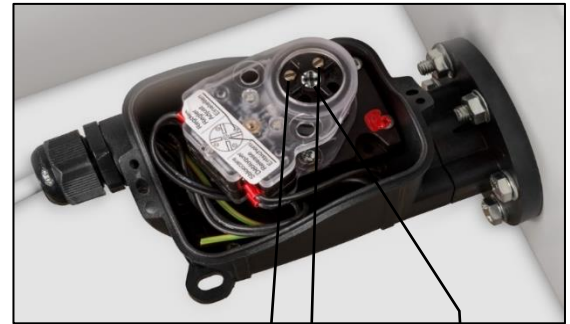

Stelschroef MC1  
Stelschroef MC2  
Borgschroef

### 3.5. Overlastbeveiliging vanaf de e-W1000

De overlastbeveiliging wordt afgesteld op de nominale last van de lier. Het instellen van de overlast beveiliging mag alleen gedaan worden door een vakbekwaam persoon. De instelling van de overlast beveiliging is beveiligd d.m.v. een code.

### 3.6. Bediening

Met de handbediening kunt u de lier links of rechtsom laten draaien waardoor de kabel op- of afgespoeld wordt. De handbediening is voorzien van een rode noodstop. Deze noodstop kunt u weer ontgrendelen door er aan de draaien. Verder zitten er 2 drukknoppen voor het omkeren van de draairichting.



### 3.7. Ingebruikname

Neem bij de aansluiting de geldende nationale veiligheidsvoorschriften in acht.



De lieren moeten voorafgaand aan de eerste inbedrijfstelling door een vakbekwaam persoon gecontroleerd en afgenomen worden.

De lier is voorzien van een stroomkabel van 2 meter met een CEE steker voor max 16A. Aanpassingen aan de voedingskabel of aan de stuurkabel mogen alleen uitgevoerd worden door vakbekwaam personeel.



Toevoeleringen voorzien van trage zekeringen met een werkschakelaar

Technische gegevens over de lier, t.a.v. stroom, vindt op het typeplaatje en bij de technische specificatie in deze gebruiksaanwijzing. Elke lier is voorzien van een elektrisch schema welke u kunt vinden in de besturingskast. Het schema kan ook opgevraagd worden bij Gebuwin met opgave van het productieserienummer.

Voor de eerste ingebruikname controleren op:

- bevestigingsschroeven, pennen, keggen op een plaats zitten en geborgd zijn;
- de bewegingsrichtingen van de last overeenkomen met de symbolen op de bedieningsunit;
- de kabel juist wordt op- en afgewikkeld, niet verdraaid zit, goed is ingevet en niet aan slijtage onderhevig is.



Doe een eerste run altijd zonder last of met minimale last

## 4. Onderhoud



**Voor inspectie en onderhoudswerkzaamheden moet de lier ontlast worden. Onderhoud en inspectie werkzaamheden dienen door vakbekwaam personeel uitgevoerd te worden, bijvoorbeeld via uw Gebuwin distributeur.**

Inspectie/onderhoud interval	Werkzaamheden
Bij ingebruikname	<ul style="list-style-type: none"> <li>- schroefverbindingen controleren</li> <li>- functie van de rem controleren</li> <li>- kabel reinigen en vetten</li> </ul>
voor elk gebruik	<ul style="list-style-type: none"> <li>- visueel kabel, kabelbevestigingen en lasthaak op slijtage inspecteren</li> <li>- remfunctie controleren</li> </ul>
per kwartaal	<ul style="list-style-type: none"> <li>- visueel kabel en lasthaak controleren op breuk</li> <li>- kabel reinigen en vetten</li> </ul>
Jaarlijks	<ul style="list-style-type: none"> <li>- testen van de lier door een vakbekwaam en bevoegd persoon</li> <li>- schroefverbindingen controleren</li> <li>- rem &gt; luchtspleet controleren</li> <li>- overlastbeveiliging, indien aanwezig, controleren</li> <li>- vanaf de e-W1000 van de trommeltandwielen oud vet verwijderen, controleren en weer goed invetten met EP2 aandrijfvet</li> <li>- kabel en lasthaak op scheuren en vervormingen controleren</li> </ul>

#### 4.1. Afstellen rem

##### Beschrijving en werking

Elektromagnetische rem met negatieve werking. De remspoel wordt gevoed via een aansluiting op het motorklemmenbord in de standaarduitvoering. De standaard voedingsspanning voor de remeenheid is 230/400V +/- 5% 500 Hz.

De remwerking wordt uitgeoefend bij afwezigheid van stroomvoorziening. Wanneer de stroomvoorziening wordt onderbroken, wordt de bekrachtigingsspoel (1) niet meer bekrachtigd en oefent daardoor niet de magnetische kracht uit die nodig is om het beweeglijke anker (2) op zijn plaats te houden, dat, geduwd door de drukveer (14), de remschijf (3) aan de ene kant tegen de motorflens en het anker zelf aan de andere kant samendrukt, waardoor een remmende werking tot stand wordt gebracht.

##### Luchtspleet afstellen

Voor een goede werking moet de luchtspleet S tussen de elektromagneet (1) en het beweegbare anker (2) tussen de in de tabel aangegeven grenzen (Snom-Smax) liggen; stel deze met behulp van de vasthoudschroeven (10) en moeren (11) af en controleer met behulp van een diktemeter of de gewenste luchtspleet Snom wordt bereikt

Type lier	Remmoment (Nm)	Snom (mm)	Smax (mm)
e-W250	5	0,2	0,4
e-W500	10	0,2	0,4
e-W1000-1500	20	0,3	0,45
e-W2000-3000	40	0,3	0,45

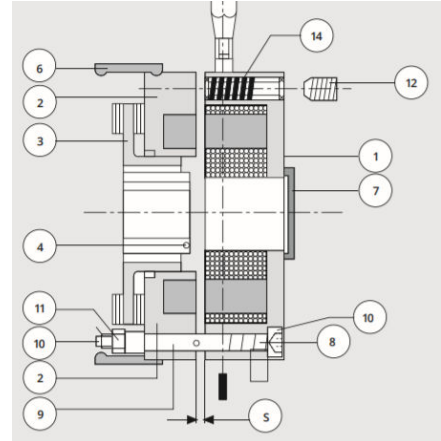

#### 5. Storingen

Storing	Oorzaak	Opheffen
Lier schakelt niet in	- geen spanning - fase volgorde is fout aangesloten	- kijk of de lier spanning heeft - 2 fasen omwisselen
Lier wikkelt de kabel in de verkeerde richting op	- Kabel verkeerd bevestigd	- Kabel andersom bevestigen
De lier doet niets	- in de besturingskast knippen lampjes (type e-W1000-3000) - stuurspanning zekering kapot - drukknop bedieningskast defect - kabelbreuk in de stuurkabel - wikkeling defect > mechanische of elektrische overbelasting	- wacht 10 sec. en probeer het nog een keer, let op dat de lier niet overbelast wordt door een te hoge last - vervang zekering in de besturingskast - vervang drukknop - vervang stuurkabel - motor moet gerepareerd worden door een expert
Lier werkt, last wordt niet gehesen	- overlastbeveiliging schakelt in (bij overbelasting) - overlastbeveiliging schakelt in (bij geen overbelasting)	- last verminderen naar nominale belasting - kijk bij: lier gaat vaak in storing
Motor bromt en heeft een hoge stroomopname	- wikkeling defect, rotor maakt een schurend geluid - rem komt niet los	- motor moet gerepareerd worden door een expert - kijk bij: rem komt niet los
Lier remt niet of de vertraging is te groot	- schakelfout na werkzaamheden in de elektrische schakeling - remvoering versleten of vervuult - luchtspeet te groot	- aansluiting van de rem controleren mbv aansluitschema - rembeslag compleet vernieuwen - luchtspeet opnieuw instellen, zie punt 4.1.
Rem komt niet los	- rem stroomrelais defect - remspoel defect	- stroomrelais vernieuwen - remspoel vernieuwen
De lier gaat vaak in storing	- stroom is niet goed ingesteld (type e-W1000-3000)	- stel de stroom opnieuw in. Kijk eerst op het type plaatje wat de stroom moet zijn. Beveiligingscode is dan nodig.

## **6. Service**

Voor service en of service onderdelen verwijzen wij u naar de verkopende partij., zijnde een distributeur of Gebuwin zelf.



***Gebruik alleen originele service onderdelen, een goede werking is anders niet gewaarborgd!***

## **7. Milieu**

Aan het einde van de levenscyclus van de lier dienen de diverse onderdelen van de lier volgens de geldende milieu voorschriften afgevoerd te worden.



## **8. Garantie**

Gebuwin B.V. geeft 1 jaar garantie op materiaal- en fabricagefouten van Gebuwin lieren. Bij gebruik van Gebuwin gecertificeerde kabels wordt de garantie verlengd tot 2 jaar.

De garantie dekt geen slijtage, noch schade als gevolg van een gebrek aan regelmatig of periodiek onderhoud. Hij dekt geen beschadigingen te wijten aan een gebrekkig toezicht, aan verkeerde handelingen en een slecht gebruik van de toestellen, in het bijzonder bij overbelasting, schuin trekken, onder- of overspanning of bij verkeerde aansluiting.

De garantie is niet van toepassing bij elke demontage, wijziging of vervanging van mechanische of elektrische onderdelen zonder onze toestemming of door een niet-erkende persoon. De garantie is enkel van toepassing op onderdelen van de fabrikant. Tijdens de garantie moet de verkoper de onderdelen vervangen of repareren die erkend zijn als defect na onderzoek door zijn/haar gekwalificeerde en erkende service. Dit moet gratis gebeuren.





## 1. Introduction

Dear customer,

We would like to thank you for choosing a Gebuwin product. You've purchased a professional hoisting product which has been developed, produced and tested with the greatest care. However, it is our duty to draw your attention to the fact that firstly, it is essential to read these instructions carefully before using this product and secondly execute them before the product is actually put to use.

Furthermore, we wish to refer you to our website: [www.gebuwin.com](http://www.gebuwin.com) from which various accessories for this winch can be purchased e.g. complete cable sets and special drive lubricating grease. In addition, this website provides downloadable information on the following:

- service information;
- user manuals.

Gebuwin products meet the requirements of the European Union and in particular the EC Machinery Directive. Gebuwin is also qualified according to the quality system ISO 9001. During the production process, parts are constantly subjected to checks and inspections, with a final check / inspection at the end of the production process.

## 2. Safety regulations

The Gebuwin electric winches with type e-W are electric worm gear driven cable winches with a three-phase version. These winches can be attached to walls or structures. The winches can only be used for pulling and / or hoisting goods. The winches have a static safety factor of 1.25.



**The transport (lifting) of persons as well as persons located under a moving load is forbidden.**



**Failure to observe this manual and instructions can lead to dangerous situations. The resulting (personal) damage is not the responsibility of Gebuwin B.V.**

The winches are not suitable for:

- continuous use;
- pulling materials that are tightened on the machine;
- towing or skewing loads;
- for passenger transport;
- in halls and production locations for stage performances;
- use in an environment in which aggressive and / or explosive substances are used.

Technische veranderingen aan de lieren en/of het monteren van randapparaten zijn alleen geoorloofd na schriftelijke toestemming van Gebuwin B.V.

De bediening, montage, eventuele reparaties en het onderhoud van de lier mogen alleen gedaan worden door deskundige personen die:

- daartoe aangesteld en bevoegd zijn;
- hiervoor opgeleid zijn;
- vertrouwd zijn met de juiste voorschriften;
- bij reparatie altijd originele onderdelen gebruiken.

### 2.1 Operator

Only qualified persons who are familiar with the operation of these products are allowed to operate these products. These persons must also have permission from the owner of the product. The operating personnel must also pay attention to:

- Use personal protective equipment;
- Only handle the cable with protective gloves;
- Do not wear long hair and / or loose hair, rings, chains or other jewellery;
- No loose clothes.

### 2.2 Winch

The winch is designed for lifting and lowering non-guided loads vertically, moving loads horizontally on inclined surfaces, swinging flaps, covers, etc. The product is equipped with an electric brake. This brake holds the load at any height and ensures that the load can be moved in a controlled manner.

Electric winches are best installed in a covered area. When installing in the open air, we advise to install a cover that protects the winch in the rest position against weather conditions such as direct sun heat, dust, rain, snow, etc. Ask Gebuwin for the possibilities. Motor and / or brake operation may be compromised in humid environments with strong temperature fluctuations.

The specified lifting force of the first cable layer, which is stated on the nameplate, must never be exceeded. The winch must be fastened at least with the prescribed fasteners from table 1. The winch must be tested by an expert at least once a year.



**Never touch moving parts during use!**

Always perform the following inspection before using the winch:

- Check the braking function;
- Check the condition of the cable and the lifting equipment;
- Check the supporting construction.

### 2.3. Load

Pay attention to the following with respect to the load:

- never leave the load unattended whilst elevated;
- do not allow the load to swing;
- never allow the load to fall suddenly from the cable;
- ensure that the hoisting height remains in clear view.

## 2.4 Cable and hoisting material(s)

Pay attention to the following with respect to the cable and hoisting material(s):

- only use DIN 15020 certified cables with the minimum required breaking force from chart 1;
- cables and load hook must be regularly checked and maintained according to DIN 15020;
- the load must be mounted correctly;
- loading hooks must be fitted with safety catches;
- according to the regulations, loading hooks must be mounted to the cable with a thimble and a ferrule;
- the sideways leverage angle, the lanyard, must not exceed 3 degrees.
- **there must be a minimum of 3 safety windings on the first layer of the drum when loaded;**
- the top of the last cable layer must have at least one and a half cable diameter clearance between the outer edge of the drum flange;
- the cable must be prestressed when being wrapped around the drum;
- **never reach into the cable assembly;**
- only hold the cable when wearing safety gloves;
- adhere to the correct cable capacity;

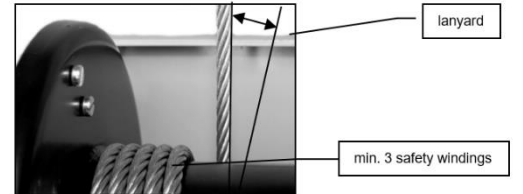
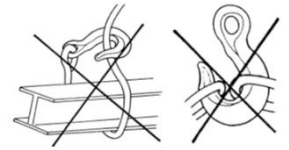
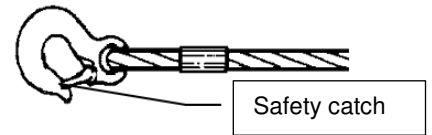

## 3. Technical details

The type designation is as follows:

e-W	: Electric winches (electric winch), with lifting loads of 150, 250, 500, 1000, 1500, 2000 and 3000 kg.
GR	: Grey, painted colour RAL7035
D	: Drum, 1 cable compartment
GD	: Grooved Drum

### 3.1. Function discription

The e-W type winches are electrically driven winches that are suitable for a fixed installation. In an outdoor installation, we recommend installing an extra cover (hood) in connection with the weather. Ask Gebuwin for the options for shielding the electric winch.

The frame is made of steel plate and is suitable for mounting on walls, floors, masts and the like. The two frame plates are kept at a distance by steel shafts. The steel cable drum is located between the 2 frame halves. The cable drum is driven by an electric motor unit which is equipped with a brake motor and a worm gearbox. From the e-W1000 version, there is an additional gear transmission between the worm gearbox and the cable drum to achieve the desired pulling (lifting) moment. The most important parts are described below:

- Standard 3 phase motor with an AC brake motor with a protection rating of IP54;
- Transmission:
  - o up to and including the e-W500 a worm gearbox with grease;
  - o from the e-W1000 a worm gearbox with grease with an additional gear transmission with an impact-resistant plastic cover;
- **(Optional)** Cable end and start switch (stroke counter) is mandatory in the hoist version and works with a control voltage (24V). The housing is made of impact-resistant plastic and has a protection rating of IP65;
- The winch is standard equipped with a smooth cable drum. The cable is attached to the drum by a wedge connection;
- **(Optional)** Cable drum with multiple cable compartments;
- **(Optional)** Cable drum with grooves to better ensure cable routing;
- An option for an external limit switch is available in the control box;
- An electronic overload protection by power cut-off is available and is factory-set. The overload protection prevents the winch motor from stalling by lifting an excessive load. The overload protection is built into the control box which has a protection rating of IP55;
  - o up to and including the e-W500, a hybrid switch is used where the max. current is set;
  - o from the e-W1000 a frequency controller is used where the max. current is set;
- The manual control unit (push button box) works with a control voltage (24V) and has a standard cable length of 1 meter. The unit contains an emergency switch and 2 push buttons. For versions from e-W1000, the push button can be pressed for the second speed. The unit has a protection rating of IP65;
- The winch is standard equipped with a 16A CEE plug with a cable length of 2 meters;
- **(Optional)** The pressure roller ensures that the cable is wound up correctly. For correct operation of the pressure roller, we advise not to go beyond 2 cable layers.

### 3.2. Mounting instructions

Different mounting positions are possible. In order to wind the cable correctly, the cable drum should always be placed horizontally. Furthermore, the different mounting positions with regard to the winch are shown below. This is due to proper lubrication of the worm gearbox and sealing of the bearings. Possible mounting positions are shown below:

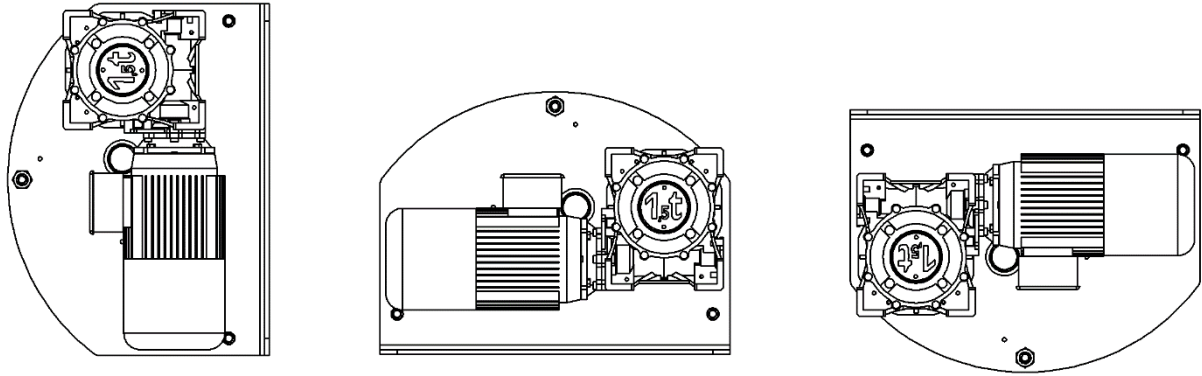

Bij een gladde kabeltrommel (zonder groeven) kan de kabel in beide richtingen worden afgewikkeld. Bij het aanpassen van de afwikkelrichting moet ook de elektrische besturing worden aangepast conform het aansluitschema. De volgende kabel afwikkel richtingen zijn hieronder schematisch weergegeven. In het arceerde gebied kan geen kabel lopen in verband met de afstandsbuizen van het frame. De kabelwikkelrichting wordt standaard ingesteld volgens figuur A.

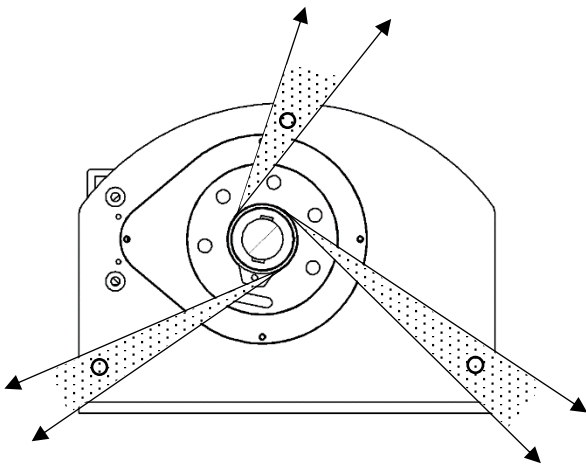

Figure A

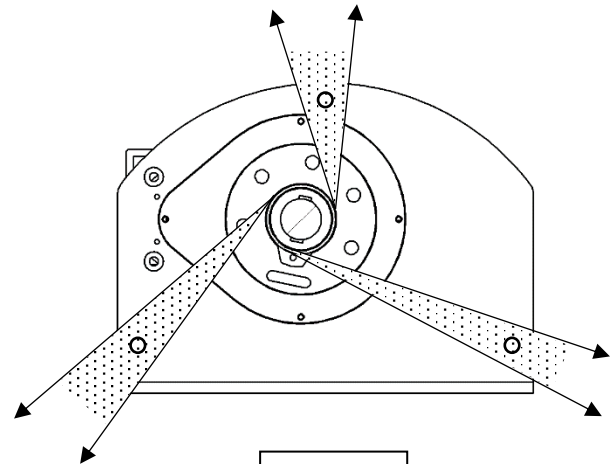

Figure B



**With a grooved drum option the unwinding direction cannot be changed.**

Winches with a grooved drum option have a standard cable unwinding direction according to figure A.

The winch must be mounted with the bolts specified in the technical specification. In order to avoid the occurrence of stresses in the frame, pay attention to:

- A flat surface at the location of the mounting bolts, if necessary fill with shims;
- And whether the load-bearing capacity of a wall or other construction is sufficient;
- To ensure a good cable run, the winch must be mounted level (cable drum horizontal);
- All nuts of the mounting bolts must be tightened and locked equally;
- Use work gloves when mounting.

### 3.3. Cable mounting

Consult the table for the choice of cable. The cable length should be so long that at least 3 cable windings remain on the drum when the load is in the lower position.

The cable is attached by means of a wedge. Standard steel and stainless steel cables can be supplied by Gebuwin and comply with EN 12385-4. Diameter and minimum breaking strength are stated in the technical specification and on the winch nameplate. For unguided loads, we recommend using twist-free cable.

The cable can be attached to the drum in 2 ways. The cable must be mounted ex works according to figure A in connection with the correct cable unwinding direction. If the winding direction changes, adjustments must also be made in the control box. The winches are supplied without cable as standard. The cable direction is fixed for winches with a grooved cable drum.

A wedge is supplied with the winches to attach the cable. First select the correct unwinding direction and then push the cable through the recess in the flange on the cable drum. Then pull the cable through a few centimeters, then completely enclose the wedge with the cable and push the cable with the wedge back into the recess. By loading the cable, the wedge gets stuck in the recess. This will clamp the cable firmly. Optionally, the wedge can be driven with a light tool.

The cable must always be wound up and unwound under tension. The distance between the drum flange edge and the last layer on the drum must be at least 1.5 x the cable diameter. The cable must be greased before use.

Wedge



### 3.4. Setting the stroke counter (only for lifting winches)

- First supply the winch with the cable, see 3.3.
- Remove the cap from the stroke counter.
- Loosen the center locking screw.
- Rinse the 3 safety windings on the winch and fix this point by means of adjusting screw MC1.
- Winch to end position and also fix this point by means of adjusting screw MC2.
- Tighten the locking screw and refit the protective covers.

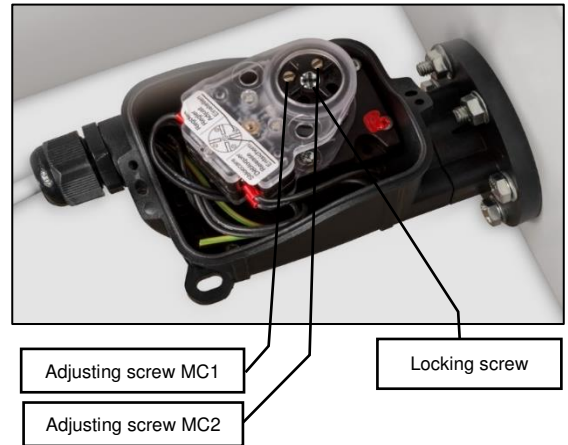

### 3.5. Overload protection

If the winch does not lift the rated working load, the overload protection must be reset. This should only be done by a competent person. The settings for the overload protection are sealed (type e-W150-500) or blocked by a code (type e-W1000-3000). The guarantee expires if the seal or code is broken.

### 3.6. Pendant control

With the pendant control you can turn the winch to the left or to the right, so that the cable is wound on or off. The pendant control is equipped with a red emergency stop. You can unlock this emergency stop again by turning it. There are also 2 push buttons for reversing the direction of rotation.

From the e-W1000 version, the winch is equipped with 2 speeds, the 2nd speed is achieved by pressing the button.



### 3.7. Ingebruikname

Observe the applicable national safety regulations when connecting.



The winches must be checked and removed by a competent person prior to the first start-up.

The winch is equipped with a 2 meter power cable with a CEE plug for max. 16A. Adjustments to the supply cable or to the control cable may only be carried out by skilled personnel.



Supply lines fitted with slow fuses with an isolation switch

Technical data about the winch, with regard to power, can be found on the nameplate and with the technical specification in this manual. Each winch has an electrical diagram which you can find in the control box. The schedule can also be requested from Gebuwin, stating the production serial number.

Before first use check for:

- fastening screws, pins, wedges are in place and secured;
- the directions of movement of the load correspond to the symbols on the control unit;
- the cable is wound up and unwound correctly, is not twisted, is well greased and is not subject to wear.



Always do a first run with no load or with minimal load

## 4. Maintenance



**The winch must be unloaded for inspection and maintenance tasks. Inspection and maintenance tasks must be performed by skilled personnel, e.g. via your Gebuwin dealer.**

Inspection/Maintenance interval	Tasks
When using	<ul style="list-style-type: none"> <li>- check screw connections</li> <li>- check the function of the brake</li> <li>- clean and grease the cable</li> </ul>
Before each use	<ul style="list-style-type: none"> <li>- visually inspect cable, cable attachments and load hook for wear</li> <li>- check the brake function</li> </ul>
Per quarter	<ul style="list-style-type: none"> <li>- visually check cable and load hook for breakage</li> <li>- clean and grease the cable</li> </ul>

Yealy

- testing of the winch by a competent and competent person
- check screw connections
- brake> check air gap
- check nuisance protection, if present
- lubricate drum gear from the e-W1000
- check cable and load hook for cracks and deformations

#### 4.1. Adjusting brake

##### Description and operation

Electromagnetic brake with negative operation, The brake coil is powered through a connection to the motor terminal board in the standard version. The standard supply voltage for the braking units 230/400V +/- 5% 500 Hz.

The braking action is exercised in the absence of power supply. When the power supply is interrupted, the excitation coil (1) is no longer powered and therefore does not exert the magnetic force necessary to restrain the mobile armature (2) which, pushed by the pressure spring (14), compresses the brake disk (3) against the motor flange on one side and the armature itself on the other, thereby creating a braking action.

##### Air gap adjustment

For proper operation, the air gap S between the electromagnet (1) and the mobile armature (2) must be between the limits indicated in the table (Snom-Smax); adjust using the holding screws (10) and nuts (11), using a thickness gauge to make sure that the desired air gap Snom is reached.

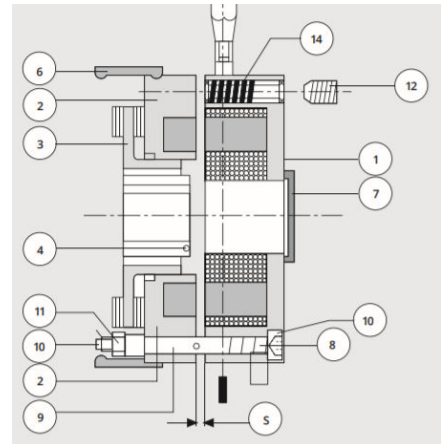

Type tier	braking moment (Nm)	Snom (mm)	Smax (mm)
e-W250	5	0,2	0,4
e-W500	10	0,2	0,4
e-W1000-1500	20	0,3	0,45
e-W2000-3000	40	0,3	0,45

## 5. Trouble shooting

Trouble/Malfunction	Cause	Solution
Winch does not switch on	<ul style="list-style-type: none"> <li>- No tension</li> <li>- Phase sequence is incorrectly connected</li> </ul>	<ul style="list-style-type: none"> <li>- see if the winch has tension</li> <li>- Swap 2 phases</li> </ul>
The winch does nothing	<ul style="list-style-type: none"> <li>- the ERR lamp lights up in the control box (type e-W150-500)</li> <li>- control voltage fuse broken</li> <li>- control box push button defective</li> <li>- cable break in the control cable</li> <li>- winding defective&gt; mechanical or electrical overload</li> </ul>	<ul style="list-style-type: none"> <li>- replace fuse in the control box</li> <li>- replace push button</li> <li>- replace control cable</li> <li>- engine must be repaired by an expert</li> <li>- reduce load to nominal load</li> <li>- look at: winch often fails</li> <li>- engine must be repaired by an expert</li> </ul>
Winch works, load is not lifted	<ul style="list-style-type: none"> <li>- overload protection switches on (with overload)</li> <li>- overload protection switches on (with no overload)</li> </ul>	<ul style="list-style-type: none"> <li>- reduce load to nominal load</li> <li>- look at: winch often fails</li> </ul>
Motor hums and has a high current consumption	<ul style="list-style-type: none"> <li>- Winding defective, rotor makes a grinding noise</li> <li>- the brake does not come off</li> </ul>	<ul style="list-style-type: none"> <li>- engine must be repaired by an expert</li> <li>- look at: brake will not come off</li> </ul>
Winch does not brake or the delay is too great	<ul style="list-style-type: none"> <li>- switching error after work in the electrical circuit</li> <li>- brake lining worn or dirty</li> <li>- air gap too big</li> </ul>	<ul style="list-style-type: none"> <li>- Check the connection of the brake using the connection diagram</li> <li>- completely renew the brake fitting</li> <li>- reset air gap, see point 4.1.</li> </ul>
Brake does not come off	<ul style="list-style-type: none"> <li>- brake current relay defective</li> <li>- brake coil defective</li> </ul>	<ul style="list-style-type: none"> <li>- renew current relay</li> <li>- replace the brake coil</li> </ul>
The winch often fails	<ul style="list-style-type: none"> <li>- power is not set correctly (type e-W150-500)</li> <li>- The frequency inverter gives an error code in the control box (type e-W1000-3000)</li> </ul>	<ul style="list-style-type: none"> <li>- reset the power. First look at the type of plate what the current should be.</li> <li>- look in the error code table of the frequency converter</li> </ul>

## 6. Service

For servicing and/or servicing parts contact your nearest Gebuwin dealer. The exploded view diagram with regard to the servicing parts is available on our website [www.gebuwin.com](http://www.gebuwin.com). Orders for any necessary servicing parts can also be placed on the website.



**Use original servicing parts only, correct functioning cannot otherwise be guaranteed!**

## **7. Environment**

At the end of the winch's lifespan, the various winch parts must be disposed of according to the current environmental regulations.

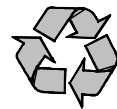

## **8. Guarantee**

Gebuwin B.V. gives a 1-year warranty on material and manufacturing defects of Gebuwin winches. When using Gebuwin certified cables, the warranty is extended to 2 years.

The warranty does not cover wear and tear or damage resulting from a lack of regular or periodic maintenance. It does not cover damage due to inadequate supervision, incorrect actions and incorrect use of the equipment, in particular in the event of overload, slanting, under or overvoltage or incorrect connection.

The warranty does not apply to any disassembly, modification or replacement of mechanical or electrical parts without our permission or by an unauthorized person. The warranty only applies to manufacturer's parts. During the warranty, the seller must replace or repair the parts recognized as defective after examination by his/her qualified and authorized service. This must be done for free.



## 1. Einleitung

Lieber Kunde,

Wir bedanken uns, dass Sie sich für ein Gebuwin-Produkt entschieden haben. Sie haben ein professionelles Hebezeug erworben, das mit größter Sorgfalt entwickelt, hergestellt und geprüft wurde. Dennoch möchten wir Sie darauf aufmerksam machen, dass Sie diese Anleitung vor der Verwendung dieses Produkts unbedingt sorgfältig lesen und vor der tatsächlichen Inbetriebnahme des Produkts unbedingt ausführen müssen.

Darüber hinaus möchten wir Sie auf unsere Website [www.gebuwin.com](http://www.gebuwin.com) *verweisen*, auf der Sie verschiedenes Zubehör für diese Winde erwerben können, z. B. komplette Kabelsätze und spezielles Antriebsschmierfett. Darüber hinaus finden Sie auf dieser Website herunterladbare Informationen zu folgenden Themen:

- Serviceinformationen;
- Benutzerhandbücher.

Gebuwin-Produkte erfüllen die Anforderungen der Europäischen Union und insbesondere der EG-Maschinenrichtlinie. Gebuwin ist außerdem nach dem Qualitätssystem ISO 9001 qualifiziert. Während des Produktionsprozesses werden die Teile ständigen Kontrollen und Prüfungen unterzogen, wobei am Ende des Produktionsprozesses eine Endkontrolle/-prüfung erfolgt.

## 2. Sicherheitsbestimmungen

Die Gebuwin Elektrowinden vom Typ eW sind elektrische Schneckengetriebe-Seilwinden in Drehstromausführung. Diese Winden können an Wänden oder Bauwerken befestigt werden. Die Winden dürfen ausschließlich zum Ziehen und/oder Heben von Gütern verwendet werden. Die Winden verfügen über einen statischen Sicherheitsfaktor von 1,25.



**Das Transportieren (Heben) von Personen sowie von Personen, die sich unter einer bewegten Last befinden, ist verboten.**



**Die Nichtbeachtung dieses Handbuchs und der Anweisungen kann zu gefährlichen Situationen führen. Der daraus resultierende (persönliche) Schaden liegt nicht in der Verantwortung von Gebuwin BV**

Die Winden sind nicht geeignet für:

- Dauereinsatz;
- Ziehen von Materialien, die auf der Maschine festgezogen sind;
- Schleppen oder Schrägstellen von Lasten;
- für den Personentransport;
- in Hallen und Produktionsstätten für Bühnenaufführungen;
- Der Einsatz in einer Umgebung, in der mit aggressiven und/oder explosiven Stoffen gearbeitet wird.

Technische Änderungen an den Standorten und zur Montage von Randgeräten sind nur in geografischer Hinsicht auf die schriftliche Genehmigung von Gebuwin BV zurückzuführen

Die Wartung, Montage, eventuelle Reparaturen und der Kunde können nur von sachkundigen Personen betreut werden:

- daartoe aangesteld en bevoegd zijn;
- hiervoor sind sie aufgelöst;
- vertrouwd zijn met de juiste voorschriften;
- Bei der Reparatur oder Reparatur des Originals müssen diese verwendet werden.

### 2.1 Betreiber

Die Bedienung dieser Produkte darf nur von qualifiziertem Personal durchgeführt werden, das mit der Bedienung dieser Produkte vertraut ist. Diese Personen müssen außerdem die Erlaubnis des Eigentümers des Produkts haben. Das Bedienpersonal muss außerdem Folgendes beachten:

- Verwenden Sie persönliche Schutzausrüstung;
- Fassen Sie das Kabel nur mit Schutzhandschuhen an;
- Tragen Sie keine langen Haare und/oder offene Haare, Ringe, Ketten oder anderen Schmuck;
- Keine losen Kleidung .

### 2.2 Winde

Die Winde ist zum vertikalen Heben und Senken ungeführter Lasten sowie zum horizontalen Bewegen von Lasten auf geneigten Flächen, schwingenden Klappen, Abdeckungen usw. bestimmt. Das Produkt ist mit einer elektrischen Bremse ausgestattet. Diese Bremse hält die Last in jeder Höhe und sorgt dafür, dass die Last kontrolliert bewegt werden kann.

Elektrische Seilwinden werden am besten in einem überdachten Bereich installiert. Bei der Installation im Freien empfehlen wir, eine Abdeckung anzubringen, die die Seilwinde in der Ruheposition vor Witterungseinflüssen wie direkter Sonneneinstrahlung, Staub, Regen, Schnee usw. schützt. Fragen Sie Gebuwin nach den Möglichkeiten. Die Funktion von Motor und/oder Bremse kann in feuchten Umgebungen mit starken Temperaturschwankungen beeinträchtigt sein.

Die vorgeschriebene Hubkraft der ersten Seillage, die auf dem Typenschild angegeben ist, darf auf keinen Fall überschritten werden. Die Winde muss mindestens mit den vorgeschriebenen Befestigungsmitteln aus Tabelle 1 befestigt werden. Mindestens einmal jährlich muss die Winde durch einen Sachkundigen geprüft werden.



**Berühren Sie während des Betriebs niemals bewegliche Teile!**

Führen Sie vor der Verwendung der Winde immer die folgende Prüfung durch:

- Überprüfen Sie die Bremsfunktion;
- Überprüfen Sie den Zustand des Kabels und der Hebevorrichtung;
- Unterkonstruktion prüfen.

### 2.3. Laden

Beachten Sie bei der Belastung folgendes:

- Lassen Sie die Last niemals unbeaufsichtigt, während sie angehoben ist.
- Lassen Sie die Last nicht pendeln;
- Lassen Sie die Last niemals plötzlich vom Kabel fallen;
- Stellen Sie sicher, dass die Hubhöhe klar erkennbar bleibt.

## 2.4 Kabel und Hebematerial

Beachten Sie hinsichtlich des Kabels und des Hebematerials Folgendes:

- Verwenden Sie nur Kabel, die nach DIN 15020 zertifiziert sind und die mindestens die erforderliche Bruchkraft aus Tabelle 1 aufweisen.
- Seile und Lasthaken müssen regelmäßig nach DIN 15020 geprüft und gewartet werden;
- die Last muss ordnungsgemäß montiert sein;
- Ladehaken müssen mit Sicherungshaken ausgestattet sein;
- Lasthaken müssen laut Vorschrift mit einer Kausche und einer Pressklemme am Seil befestigt werden;
- Der seitliche Hebelwinkel, also das Verbindungsmittel, darf 3 Grad nicht überschreiten.
- **Bei Beladung müssen in der ersten Lage der Trommel mindestens 3 Sicherheitswicklungen vorhanden sein;**
- Die Oberseite der letzten Kabellage muss zwischen der Außenkante des Trommelflansches und dem Kabeldurchmesser mindestens einen Abstand von eineinhalb aufweisen.
- das Kabel muss beim Aufwickeln auf die Trommel vorgespannt sein;
- **Greifen Sie niemals in den Kabelstrang;**
- Fassen Sie das Kabel nur mit Schutzhandschuhen an;
- Achten Sie auf die richtige Kabelkapazität.

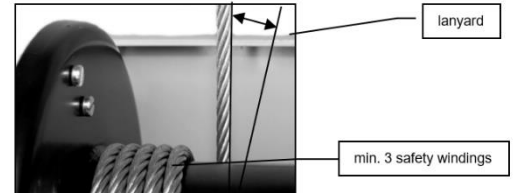
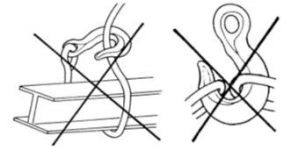
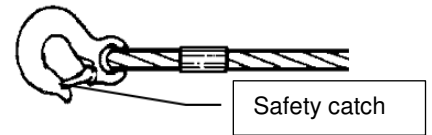

## 3. Technische Details

Die Typenbezeichnung lautet:

- eW : Elektrische Winden (Elektrowinde), mit Hublasten von 150, 250, 500, 1000, 1500, 2000 und 3000 kg.
- GR : Grau, Lackfarbe RAL7035
- D : Trommel, 1 Kabelfach
- GD : Rillentrommel

### 3.1 Funktionsbeschreibung

Die Winden vom Typ eW sind elektrisch betriebene Winden, die für eine feste Installation geeignet sind. Bei einer Installation im Freien empfehlen wir, je nach Witterung eine zusätzliche Abdeckung (Haube) anzubringen. Fragen Sie Gebuwin nach den Möglichkeiten zur Abschirmung der elektrischen Winde.

Der Rahmen besteht aus Stahlblech und eignet sich zur Befestigung an Wänden, Böden, Masten und dergleichen. Die beiden Rahmenplatten werden durch Stahlwellen auf Abstand gehalten. Zwischen den 2 Rahmenhälften befindet sich die Stahlseiltrommel. Der Antrieb der Seiltrommel erfolgt über eine Elektromotoreinheit, die mit einem Bremsmotor und einem Schneckengetriebe ausgestattet ist. Ab der Version e-W1000 befindet sich zwischen dem Schneckengetriebe und der Seiltrommel zusätzlich ein Zahnradgetriebe, um das gewünschte Zug- (Hub-)Moment zu erreichen. Nachfolgend werden die wichtigsten Teile beschrieben :

- Standard-Drehstrommotor mit Wechselstrombremse und Schutzart IP54;
- Übertragung:
  - o bis einschließlich e-W500 ein Schneckengetriebe mit Fett;
  - o ab dem e-W1000 ein Schneckengetriebe mit Fetteinlage mit Vorgelege und schlagfester Kunststoffabdeckung;
- ( **Optional** ) Seilend- und Startschalter (Hubzähler) ist bei der Hubwerksausführung zwingend erforderlich und arbeitet mit einer Steuerspannung (24V). Das Gehäuse besteht aus schlagfestem Kunststoff und hat die Schutzart IP65;
- Die Winde ist serienmäßig mit einer glatten Seiltrommel ausgestattet. Das Seil wird mittels einer Keilverbindung an der Trommel befestigt;
- ( **Optional** ) Kabeltrommel mit mehreren Kabelfächern;
- ( **Optional** ) Kabeltrommel mit Rillen zur besseren Kabelführung;
- Optional ist ein externer Endschalter im Steuerkasten verfügbar;
- Ein elektronischer Überlastschutz durch Stromabschaltung ist erhältlich und werkseitig eingestellt. Der Überlastschutz verhindert, dass der Windenmotor durch Anheben einer zu hohen Last blockiert. Der Überlastschutz ist in den Schaltkasten eingebaut, der die Schutzart IP55 aufweist;
  - o bis einschließlich e-W500 wird ein Hybridschalter verwendet, bei dem der max. Strom eingestellt wird;
  - o ab dem e-W1000 wird ein Frequenzregler verwendet, bei dem der max. Strom eingestellt wird;
- Die manuelle Steuereinheit (Druckknopfbox) arbeitet mit einer Steuerspannung (24V) und hat eine Standardkabelänge von 1 Meter. Die Einheit enthält einen Notschalter und 2 Druckknöpfe. Bei den Versionen ab e-W1000 kann der Druckknopf für die zweite Geschwindigkeit gedrückt werden. Die Einheit hat die Schutzart IP65;
- Die Seilwinde ist serienmäßig mit einem 16A CEE Stecker mit 2 Metern Kabelänge ausgestattet;
- ( **Optional** ) Die Andruckrolle sorgt dafür, dass das Kabel richtig aufgewickelt wird. Für eine korrekte Funktion der Andruckrolle empfehlen wir, nicht mehr als 2 Kabellagen aufzuwickeln.

### 3.2 Montageanleitung

Verschiedene Montagepositionen sind möglich. Um das Kabel richtig aufzuwickeln, sollte die Kabeltrommel immer horizontal platziert werden. Darüber hinaus sind die verschiedenen Montagepositionen in Bezug auf die Winde unten dargestellt. Dies ist auf die ordnungsgemäße Schmierung des Schneckengetriebes und die Abdichtung der Lager zurückzuführen. Mögliche Montagepositionen sind unten aufgeführt :



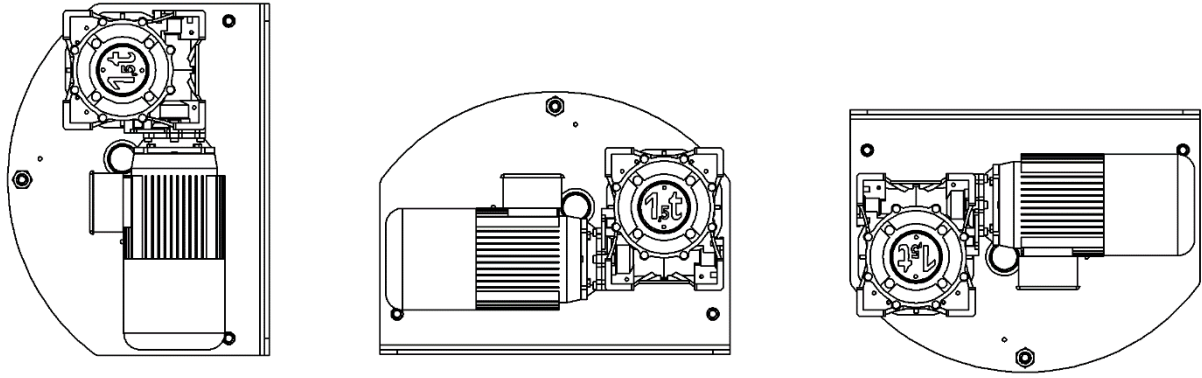

Mit einer frohen Kabeltrommel (ohne Kabel) kann das Kabel in beiden Richtings abgelegt werden. Bei der Prüfung der Betriebstemperatur muss auch die elektrische Sicherung gemäß dem Prüfschema angepasst werden. Die folgenden Kabel-Afwikkel-Richtinge werden hierüber schematisch dargestellt. In der Nähe des Stromnetzes kann kein Kabel in Verbindung mit der Halterung des Rahmens geöffnet werden. Die Standardeinstellung für die Kabelinstallation lautet wie folgt: Abbildung A.

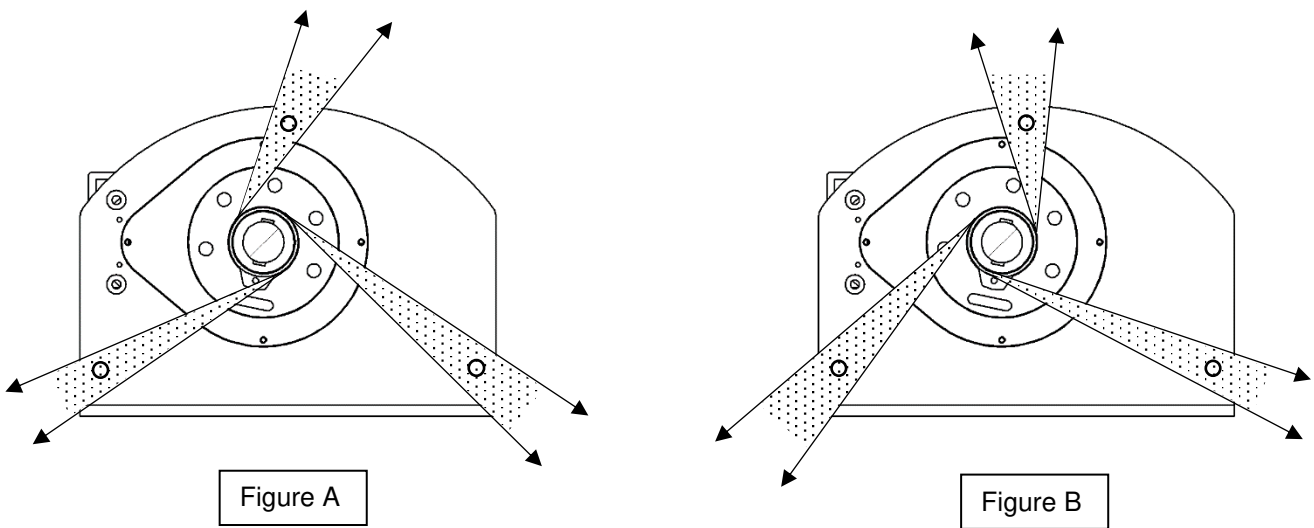

**Bei der Option Nuttrommel ist eine Änderung der Abwickelrichtung nicht möglich.**

Winden mit der Option Rillentrommel haben eine Standard-Seilablaufrichtung gemäß Abbildung A.

Die Winde muss mit den in der technischen Spezifikation angegebenen Schrauben montiert werden. Um das Auftreten von Spannungen im Rahmen zu vermeiden, achten Sie auf:

- Eine ebene Fläche an der Stelle der Befestigungsschrauben, ggf. mit Unterlegscheiben auffüllen;
- Und ob die Tragfähigkeit einer Wand oder einer anderen Konstruktion ausreichend ist;
- Um einen guten Seilverlauf zu gewährleisten, muss die Winde waagrecht montiert werden (Seiltrommel waagrecht);
- Alle Muttern der Befestigungsschrauben müssen gleichmäßig angezogen und kontert werden;
- Bei der Montage Arbeitshandschuhe verwenden.

### **3.3. Kabelmontage**

Die Auswahl des Seils erfolgt nach der Tabelle. Die Seillänge sollte so groß sein, dass bei abgesenkter Last mindestens 3 Seilwindungen auf der Trommel verbleiben. Die Befestigung des Seils erfolgt mit einem Keil. Standard-Stahl- und Edelstahlseile sind bei Gebuwin lieferbar und entsprechen der EN 12385-4. Durchmesser und Mindestbruchfestigkeit sind in der technischen Spezifikation und auf dem Typenschild der Winde angegeben. Bei ungeführten Lasten empfehlen wir die Verwendung drallfreier Seile.

Das Seil kann auf 2 Arten an der Trommel befestigt werden. Die Seilmontage muss werkseitig gemäß Abbildung A in Verbindung mit der richtigen Seilabwickelrichtung erfolgen. Ändert sich die Wickelrichtung, müssen auch im Schaltkasten Anpassungen vorgenommen werden. Die Winden werden standardmäßig ohne Seil geliefert. Bei Winden mit gerillter Seiltrommel ist die Seilrichtung fest vorgegeben.

Zum Befestigen des Seiles liegt den Seilwinden ein Keil bei. Zuerst die richtige Abrollrichtung wählen und dann das Seil durch die Aussparung im Flansch auf der Seiltrommel schieben. Anschließend das Seil einige Zentimeter durchziehen, anschließend den Keil mit dem Seil komplett umschließen und das Seil mit dem Keil wieder in die Aussparung schieben. Durch die Belastung des Seiles verklemmt sich der Keil in der Aussparung. Dadurch wird das Seil festgeklemmt. Optional kann der Keil mit einem leichten Werkzeug eingetrieben werden.

Das Auf- und Abwickeln des Seils muss immer unter Spannung erfolgen. Der Abstand zwischen Trommelflansch und letzter Lage auf der Trommel muss mindestens 1,5 x Seildurchmesser betragen. Das Seil muss vor dem Einsatz gefettet werden.

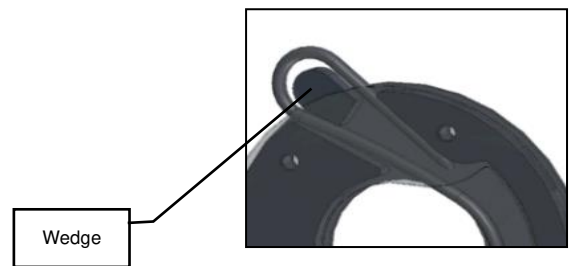

### 3.4. Hubzähler einstellen (nur bei Hubwinden)

- Versorgen Sie die Winde zunächst mit dem Seil, siehe 3.3.
- Entfernen Sie die Kappe vom Hubzähler.
- Lösen Sie die mittlere Feststellschraube.
- Die 3 Sicherheitswicklungen an der Winde spülen und diesen Punkt mittels Stellschraube MC1 fixieren.
- Winde bis zur Endposition fahren und auch diesen Punkt mittels Stellschraube MC2 fixieren.
- Feststellschraube festziehen und Schutzabdeckungen wieder montieren.

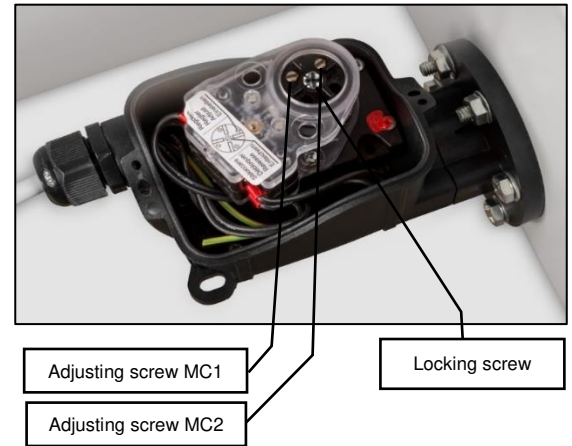

### 3.5. Überlastschutz

Wenn die Winde die angegebene Traglast nicht hebt, muss der Überlastschutz zurückgesetzt werden. Dies sollte nur von einer sachkundigen Person durchgeführt werden. Die Einstellungen des Überlastschutzes sind verplombt (Typ e-W150-500) oder durch einen Code gesperrt (Typ e-W1000-3000). Bei gebrochenem Siegel oder Code erlischt die Garantie.

### 3.6. Pendelsteuerung

Mit dem Hängetaster können Sie die Winde nach links oder rechts drehen, so dass das Seil auf- oder abgewickelt wird. Der Hängetaster ist mit einem roten Notstopp ausgestattet. Durch Drehen können Sie diesen Notstopp wieder entriegeln. Zusätzlich sind 2 Drucktaster zur Drehrichtungsumkehr vorhanden.

Ab der Version e-W1000 ist die Seilwinde mit 2 Geschwindigkeiten ausgestattet, die 2. Geschwindigkeit wird durch Drücken der Taste erreicht.



### 3.7. Benutzername

Beachten Sie beim Anschluss die geltenden nationalen Sicherheitsvorschriften.



Vor der ersten Inbetriebnahme müssen die Winden durch einen Sachkundigen geprüft und demontiert werden.

Die Winde ist mit einem 2 Meter langen Stromkabel mit CEE-Stecker für max. 16A ausgestattet. Anpassungen am Versorgungskabel oder an der Steuerleitung dürfen nur von Fachpersonal durchgeführt werden.



Zuleitungen mit trägen Sicherungen und Trennschalter ausgestattet

Technische Daten zur Winde, in Bezug auf die Leistung, finden Sie auf dem Typenschild und in den technischen Daten in diesem Handbuch. Jede Winde hat einen Schaltplan, den Sie im Schaltkasten finden. Der Plan kann auch bei Gebuwin unter Angabe der Produktionsseriennummer angefordert werden.

Überprüfen Sie vor dem ersten Gebrauch Folgendes:

- Befestigungsschrauben, Stifte, Keile sind vorhanden und gesichert;
- die Bewegungsrichtungen der Last entsprechen den Symbolen auf der Steuereinheit;
- das Kabel richtig auf- und abgewickelt wird, nicht verdreht ist, gut gefettet ist und keinem Verschleiß unterliegt.



Führen Sie immer einen ersten Lauf ohne Last oder mit minimaler Last durch.

## 4. Wartung



**Für Inspektions- und Wartungsarbeiten muss die Winde unbelastet sein. Inspektions- und Wartungsarbeiten dürfen nur von Fachpersonal, z. B. über Ihren Gebuwin-Händler, durchgeführt werden.**

Inspektions- /Wartungsintervall	Aufgaben
---------------------------------	----------

Wann mit	<ul style="list-style-type: none"> <li>- Prüfschraube Anschlüsse</li> <li>- Überprüfen Sie die Funktion der Bremse</li> <li>- Reinigen und fetten Sie das Kabel</li> </ul>
Vor jede verwenden	<ul style="list-style-type: none"> <li>- Sichtprüfung von Seil, Seilbefestigungen und Lasthaken auf Verschleiß</li> <li>- Überprüfen Sie die Bremsfunktion</li> </ul>
Pro Quartal	<ul style="list-style-type: none"> <li>- optische Überprüfung von Seil und Lasthaken auf Bruch</li> <li>- Reinigen und fetten Sie das Kabel</li> </ul>
Jährlich	<ul style="list-style-type: none"> <li>- Prüfung der Seilwinde durch eine sachkundige und kompetente Person</li> <li>- Prüfschraube Anschlüsse</li> <li>- Bremse &gt; Luftspalt prüfen</li> <li>- Belästigungsschutz prüfen, falls vorhanden</li> <li>- Trommelgetriebe vom e-W1000 schmieren</li> <li>- Seil und Lasthaken auf Risse und Verformungen prüfen</li> </ul>

#### 4.1. Bremse einstellen

##### Beschreibung und Funktionsweise

Elektromagnetische Bremse mit negativem Betrieb. Die Bremsspule wird in der Standardausführung über einen Anschluss an die Motorklemmleiste versorgt. Die Standardversorgungsspannung für die Bremseinheit beträgt 230/400 V +/- 5 % 50 Hz.

Die Bremswirkung wird bei fehlender Stromversorgung ausgeübt. Bei Unterbrechung der Stromversorgung wird die Erregerspule (1) nicht mehr mit Strom versorgt und übt daher nicht die magnetische Kraft aus, die erforderlich ist, um den beweglichen Anker (2) zurückzuhalten, der von der Druckfeder (14) geschoben wird und die Bremsscheibe (3) einerseits gegen den Motorflansch und andererseits gegen den Anker selbst drückt, wodurch eine Bremswirkung erzeugt wird.

##### Luftspalteinstellung

Für einen ordnungsgemäßen Betrieb muss der Luftspalt S zwischen dem Elektromagneten (1) und dem beweglichen Anker (2) zwischen den in der Tabelle angegebenen Grenzwerten (S<sub>nom</sub> - S<sub>max</sub>) liegen. Mit den Halteschrauben (10) und Muttern (11) einstellen und mithilfe einer Fühlerlehre sicherstellen, dass der gewünschte Luftspalt S<sub>nom</sub> erreicht wird.

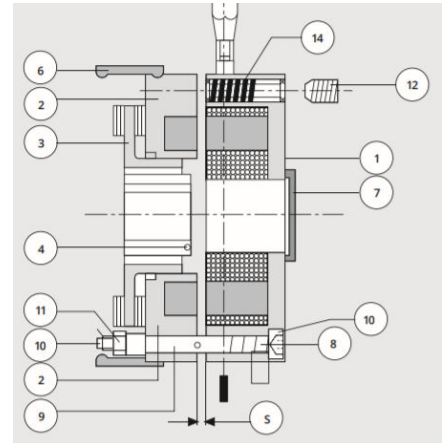

Typ Lier	Bremsmoment (Nm)	S <sub>nom</sub> (mm)	S <sub>max</sub> (mm)
Der e-W250	5	0,2	0,4
Der e-W500	10	0,2	0,4
e-W1000-1500	20	0,3	0,45
e-W2000-3000	40	0,3	0,45

## 5. Ärger Schießen

Störung / Fehlfunktion	Ursache	Lösung
Seilwinde schaltet nicht ein	<ul style="list-style-type: none"> <li>- Keine Spannung</li> <li>- Phasenfolge ist falsch angeschlossen</li> </ul>	<ul style="list-style-type: none"> <li>- prüfen, ob die Winde Spannung hat</li> <li>- Phasen vertauschen</li> </ul>
Die Seilwinde bringt nichts	<ul style="list-style-type: none"> <li>- die ERR-Lampe im Steuerkasten leuchtet (Typ e-W150-500)</li> <li>- Steuerspannungssicherung gebrochen</li> <li>- Bedientaster defekt</li> <li>- Kabelbruch im Steuerkabel</li> <li>- Wicklung defekt &gt; mechanische oder elektrische Überlastung</li> </ul>	<ul style="list-style-type: none"> <li>- Sicherung im Schaltkasten ersetzen</li> <li>- Druckknopf ersetzen</li> <li>- Steuerkabel ersetzen</li> <li>- Der Motor muss von einem Fachmann repariert werden</li> <li>- Belastung auf Nennlast reduzieren</li> <li>- siehe: Seilwinde versagt oft</li> <li>- Der Motor muss von einem Fachmann repariert werden</li> </ul>
Winde funktioniert, Last wird nicht angehoben	<ul style="list-style-type: none"> <li>- Überlastschutz schaltet ein (bei Überlastung)</li> <li>- Überlastschutz schaltet ein (bei fehlender Überlastung)</li> </ul>	<ul style="list-style-type: none"> <li>- Belastung auf Nennlast reduzieren</li> <li>- siehe: Seilwinde versagt oft</li> </ul>
Motor brummt und hat einen hohen Stromverbrauch	<ul style="list-style-type: none"> <li>- Wicklung defekt, Rotor macht schleifende Geräusche</li> <li>- die Bremse löst sich nicht</li> </ul>	<ul style="list-style-type: none"> <li>- Der Motor muss von einem Fachmann repariert werden</li> <li>- siehe da: Bremse löst sich nicht</li> </ul>
bremst nicht oder die Verzögerung ist zu groß	<ul style="list-style-type: none"> <li>- Schaltfehler nach Arbeiten im Stromkreis</li> <li>- Bremsbelag verschlissen oder verschmutzt</li> <li>- Luftspalt zu groß</li> </ul>	<ul style="list-style-type: none"> <li>- Überprüfen Sie den Anschluss der Bremse anhand des Anschlussplans</li> <li>- Bremsbelag komplett erneuern</li> <li>- Luftspalt zurücksetzen, siehe Punkt 4.1.</li> </ul>
Bremse löst sich nicht	<ul style="list-style-type: none"> <li>- Bremse aktuell Relais defekt</li> <li>- Bremse Spule defekt</li> </ul>	<ul style="list-style-type: none"> <li>- erneuern aktuell Relais</li> <li>- ersetzen Die Bremse Spule</li> </ul>
Die Winde oft schlägt fehl	<ul style="list-style-type: none"> <li>- Leistung ist nicht richtig eingestellt (Typ e-W150-500)</li> <li>- Der Frequenzumrichter gibt einen Fehlercode im Steuerkasten aus (Typ e-W1000-3000)</li> </ul>	<ul style="list-style-type: none"> <li>- Setzen Sie die Stromversorgung zurück. Schauen Sie sich zunächst den Plattentyp an, wie hoch der Strom sein sollte.</li> <li>- Schauen Sie in der Fehlercodetabelle des Frequenzumrichters nach</li> </ul>

## **6. Leistung**

Für Wartungsarbeiten und/oder Ersatzteile wenden Sie sich bitte an Ihren nächstgelegenen Gebuwin-Händler. Die Explosionszeichnung der Ersatzteile finden Sie auf unserer Website [www.gebuwin.com](http://www.gebuwin.com). Auf der Website können Sie auch alle erforderlichen Ersatzteile bestellen.



**Verwenden Sie nur Original-Serviceteile, sonst ist die einwandfreie Funktion nicht gewährleistet!**

## **7. Umwelt**

Am Ende der Lebensdauer der Winde müssen die verschiedenen Windenteile gemäß den geltenden Umweltvorschriften entsorgt werden.

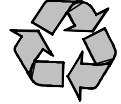

## **8. Gewährleistung**

Gebuwin BV gewährt eine 1-jährige Garantie auf Material- und Herstellungsfehler von Gebuwin-Winden. Bei Verwendung von Gebuwin-zertifizierten Kabeln verlängert sich die Garantie auf 2 Jahre.

Von der Garantie ausgeschlossen sind Verschleißerscheinungen sowie Schäden, die auf mangelnde oder periodische Wartung zurückzuführen sind. Sie gilt nicht für Schäden, die auf mangelhafte Aufsicht, falsches Handeln und falsche Verwendung des Gerätes zurückzuführen sind, insbesondere bei Überlastung, Schiefstellung, Unter- oder Überspannung oder falschem Anschluss.

Die Garantie gilt nicht für Demontage, Änderung oder Austausch mechanischer oder elektrischer Teile ohne unsere Zustimmung oder durch eine nicht autorisierte Person. Die Garantie gilt nur für Teile des Herstellers. Während der Garantie muss der Verkäufer die Teile, die nach Prüfung durch seinen qualifizierten und autorisierten Service als defekt anerkannt wurden, ersetzen oder reparieren. Dies muss kostenlos erfolgen.



## 1. Introduction

Cher client,

Nous vous remercions d'avoir choisi un produit Gebuwin. Vous avez fait l'acquisition d'un produit de levage professionnel qui a été développé, fabriqué et testé avec le plus grand soin. Il est cependant de notre devoir d'attirer votre attention sur le fait qu'il est essentiel de lire attentivement ces instructions avant d'utiliser ce produit et de les exécuter ensuite avant que le produit ne soit réellement utilisé.

Nous vous invitons également à consulter notre site Internet : [www.gebuwin.com](http://www.gebuwin.com), sur lequel vous pouvez acheter divers accessoires pour ce treuil, par exemple des jeux de câbles complets et de la graisse lubrifiante spéciale pour l'entraînement. De plus, ce site Internet fournit des informations téléchargeables sur les éléments suivants :

- informations sur le service;
- manuels d'utilisation.

Les produits Gebuwin répondent aux exigences de l'Union européenne et notamment à la directive CE relative aux machines. Gebuwin est également qualifié selon le système de qualité ISO 9001. Au cours du processus de production, les pièces sont constamment soumises à des contrôles et des inspections, avec un contrôle/inspection final à la fin du processus de production.

## 2. Règles de sécurité

Les treuils électriques Gebuwin de type eW sont des treuils à câble électriques à entraînement par vis sans fin en version triphasée. Ces treuils peuvent être fixés aux murs ou aux structures. Les treuils ne peuvent être utilisés que pour tirer et/ou hisser des marchandises. Les treuils ont un facteur de sécurité statique de 1,25.



**Le transport (levage) de personnes ainsi que de personnes se trouvant sous une charge en mouvement est interdit.**



**Le non-respect de ce manuel et des instructions peut entraîner des situations dangereuses. Gebuwin BV n'est pas responsable des dommages (personnels) qui en résultent.**

Les treuils ne conviennent pas pour :

- utilisation continue;
- tirer des matériaux qui sont serrés sur la machine ;
- remorquage ou inclinaison de charges ;
- pour le transport de passagers ;
- dans les salles et lieux de production pour les représentations scéniques ;
- utiliser dans un environnement où des substances agressives et/ou explosives sont utilisées.

Services techniques de location et de montage d'appareils de randonnée avec une isolation géolocalisée par l'entreprise Gebuwin BV

Les travaux, le montage, les réparations éventuelles et les services proposés peuvent aller jusqu'au mot du bureau des personnes:

- daartoe aangesteld en bevoegd zijn;
- ici vous êtes concerné;
- vertrouwd zijn met de juiste voorschriften;
- bij reparatie altijd originele onderdelen gebruiken.

### 2.1 Opérateur

Seules les personnes qualifiées et familiarisées avec le fonctionnement de ces produits sont autorisées à les utiliser. Ces personnes doivent également avoir l'autorisation du propriétaire du produit. Le personnel d'exploitation doit également prêter attention à :

- Utiliser un équipement de protection individuelle ;
- Manipulez le câble uniquement avec des gants de protection ;
- Ne portez pas de cheveux longs et/ou détachés, de bagues, de chaînes ou d'autres bijoux ;
- Pas de vêtements amples.

### 2.2 Treuil

Le treuil est conçu pour soulever et abaisser des charges verticalement, déplacer des charges horizontalement sur des surfaces inclinées, des volets pivotants, des capots, etc. Le produit est équipé d'un frein électrique. Ce frein maintient la charge à n'importe quelle hauteur et garantit que la charge peut être déplacée de manière contrôlée.

Il est préférable d'installer les treuils électriques dans un endroit couvert. En cas d'installation à l'air libre, nous conseillons d'installer un capot qui protège le treuil en position de repos contre les intempéries telles que la chaleur directe du soleil, la poussière, la pluie, la neige, etc. Demandez à Gebuwin quelles sont les possibilités. Le fonctionnement du moteur et/ou du frein peut être compromis dans des environnements humides avec de fortes variations de température.

La force de levage spécifiée pour la première couche de câble, indiquée sur la plaque signalétique, ne doit jamais être dépassée. Le treuil doit être fixé au moins avec les éléments de fixation prescrits dans le tableau 1. Le treuil doit être testé par un expert au moins une fois par an.



**Ne touchez jamais les pièces mobiles pendant l'utilisation !**

Effectuez toujours l'inspection suivante avant d'utiliser le treuil :

- Vérifier la fonction de freinage ;
- Vérifier l'état du câble et du matériel de levage ;
- Vérifiez la construction de support.

### 2.3. Charge

Faites attention aux points suivants concernant la charge :

- ne laissez jamais la charge sans surveillance lorsqu'elle est surélevée ;
- ne laissez pas la charge osciller ;
- ne laissez jamais la charge tomber brusquement du câble ;
- assurez-vous que la hauteur de levage reste bien visible.

## 2.4 Câble et matériel(s) de levage

Faites attention aux points suivants concernant le câble et le(s) matériel(s) de levage :

- utilisez uniquement des câbles certifiés DIN 15020 avec la force de rupture minimale requise selon le tableau 1 ;
- les câbles et le crochet de charge doivent être régulièrement contrôlés et entretenus conformément à la norme DIN 15020 ;
- la charge doit être montée correctement ;
- les crochets de chargement doivent être équipés de dispositifs de sécurité ;
- conformément à la réglementation, les crochets de chargement doivent être montés sur le câble à l'aide d'une cosse et d'une virole ;
- l'angle de levier latéral, la longe, ne doit pas dépasser 3 degrés.
- **il doit y avoir un minimum de 3 enroulements de sécurité sur la première couche du tambour lorsqu'il est chargé ;**
- le haut de la dernière couche de câble doit avoir au moins un espace libre d'un diamètre de câble et demi entre le bord extérieur de la bride du tambour ;
- le câble doit être précontraint lorsqu'il est enroulé autour du tambour ;
- **ne jamais mettre la main dans le faisceau de câbles ;**
- ne tenez le câble qu'en portant des gants de sécurité ;
- respecter la capacité de câble correcte ;

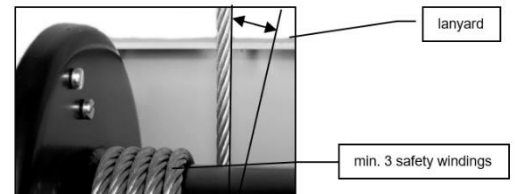
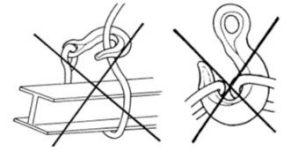
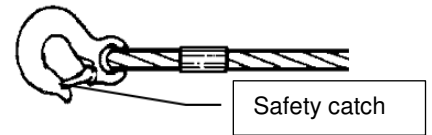

## 3. Détails techniques

La désignation du type est la suivante :

- eW : Treuils électriques (treuil électrique), avec des charges de levage de 150, 250, 500, 1000, 1500, 2000 et 3000 kg.
- GR : Gris, peint en couleur RAL7035
- D : Tambour, 1 compartiment pour câbles
- GD : Tambour rainuré

### 3.1. Description de la fonction

Les treuils de type eW sont des treuils à entraînement électrique qui conviennent à une installation fixe. En cas d'installation à l'extérieur, nous recommandons d'installer un capot supplémentaire (capot) en cas de mauvais temps. Demandez à Gebuwin les possibilités de blindage du treuil électrique.

Le cadre est en tôle d'acier et peut être monté sur des murs, des sols, des mâts, etc. Les deux plaques du cadre sont maintenues à distance par des axes en acier. Le tambour de câble en acier est situé entre les 2 moitiés du cadre. Le tambour de câble est entraîné par un groupe moteur électrique équipé d'un moteur-frein et d'un réducteur à vis sans fin. À partir de la version e-W1000, il existe une transmission à engrenages supplémentaire entre le réducteur à vis sans fin et le tambour de câble pour obtenir le moment de traction (levage) souhaité. Les pièces les plus importantes sont décrites ci-dessous :

- Moteur triphasé standard avec un moteur frein à courant alternatif avec un indice de protection IP54 ;
- Transmission:
  - o jusqu'au e-W500 inclus, une boîte à vis sans fin avec graisse ;
  - o à partir de e-W1000, un réducteur à vis sans fin avec graisse avec une transmission à engrenages supplémentaire avec un couvercle en plastique résistant aux chocs ;
- ( **En option** ) L'interrupteur de fin de câble et de démarrage (compteur de courses) est obligatoire dans la version palan et fonctionne avec une tension de commande (24 V). Le boîtier est en plastique résistant aux chocs et a un indice de protection IP65 ;
- Le treuil est équipé en standard d'un tambour à câble lisse. Le câble est fixé au tambour par une connexion à coin ;
- ( **En option** ) Enrouleur de câble avec plusieurs compartiments pour câbles ;
- ( **En option** ) Enrouleur de câble avec rainures pour mieux assurer le routage des câbles ;
- Une option pour un interrupteur de fin de course externe est disponible dans le boîtier de commande ;
- Une protection électronique contre les surcharges par coupure de courant est disponible et réglée en usine. La protection contre les surcharges empêche le moteur du treuil de caler en soulevant une charge excessive. La protection contre les surcharges est intégrée dans le boîtier de commande qui a un indice de protection IP55 ;
  - o jusqu'au e-W500 inclus, un commutateur hybride est utilisé là où le courant max. est défini ;
  - o à partir de e-W1000, un contrôleur de fréquence est utilisé où le courant max. est réglé ;
- L'unité de commande manuelle (boîtier à boutons-poussoirs) fonctionne avec une tension de commande (24 V) et dispose d'une longueur de câble standard de 1 mètre. L'unité contient un interrupteur d'urgence et 2 boutons-poussoirs. Pour les versions à partir de e-W1000, le bouton-poussoir peut être enfoncé pour la deuxième vitesse. L'unité a un indice de protection IP65 ;
- Le treuil est équipé en standard d'une prise CEE 16A avec une longueur de câble de 2 mètres ;
- ( **En option** ) Le rouleau presseur assure un enroulement correct du câble. Pour un bon fonctionnement du rouleau presseur, nous conseillons de ne pas dépasser 2 couches de câble.

### 3.2. Instructions de montage

Différentes positions de montage sont possibles. Pour enrouler correctement le câble, le tambour de câble doit toujours être placé horizontalement. De plus, les différentes positions de montage par rapport au treuil sont présentées ci-dessous. Cela est dû à une lubrification correcte du réducteur à vis sans fin et à l'étanchéité des roulements. Les positions de montage possibles sont indiquées ci-dessous :

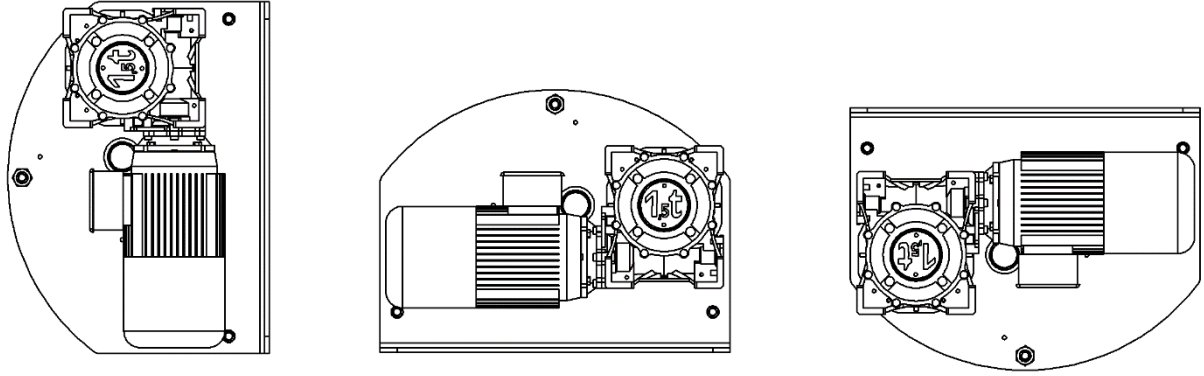

Bij een gladde kabeltrommel (zonder groeven) kan de kabel in beide richtingen worden afgewikkeld. Si le processus d'achat de matériel électrique doit être conforme aux schémas d'installation, les mots d'alimentation électrique doivent être conformes au schéma de référence. De volgende kabel afwikkel richtingen zijn hieronder schématisch weergegeven. Dans l'arceerde gebied kan geen kabel lopen in verband met de afstandsbuizen van het frame. Les câbles électriques sont conformes à la norme incluse dans la figure A.

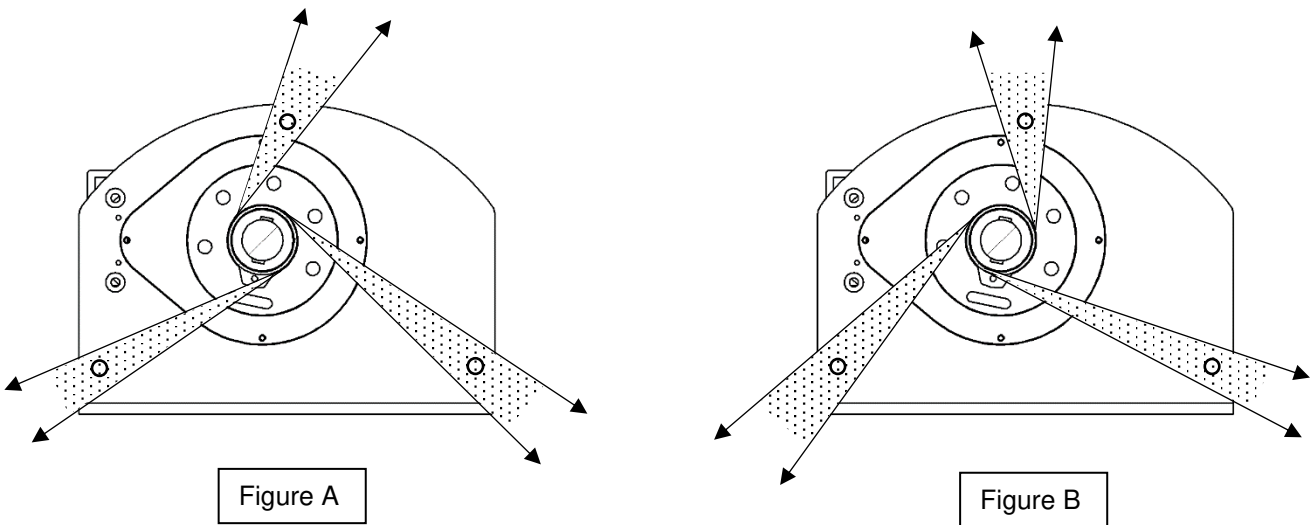

**Avec une option de tambour rainuré, le sens de déroulement ne peut pas être modifié.**

Les treuils avec option tambour rainuré ont un sens de déroulement du câble standard selon la figure A.

Le treuil doit être monté avec les boulons spécifiés dans la spécification technique. Afin d'éviter l'apparition de contraintes dans le châssis, faites attention à :

- Une surface plane à l'emplacement des boulons de montage, si nécessaire remplir de cales ;
- Et si la capacité portante d'un mur ou d'une autre construction est suffisante ;
- Pour assurer un bon passage du câble, le treuil doit être monté à niveau (tambour de câble horizontal) ;
- Tous les écrous des boulons de montage doivent être serrés et verrouillés de manière égale ;
- Utilisez des gants de travail lors du montage.

### 3.3. Montage des câbles

Pour le choix du câble, consultez le tableau. La longueur du câble doit être telle que, lorsque la charge est en position basse, il reste au moins 3 enroulements de câble sur le tambour. Le câble est fixé au moyen d'une cale. Des câbles en acier et en acier inoxydable standard peuvent être fournis par Gebuwin et sont conformes à la norme EN 12385-4. Le diamètre et la résistance minimale à la rupture sont indiqués dans les spécifications techniques et sur la plaque signalétique du treuil. Pour les charges non guidées, nous recommandons d'utiliser un câble sans torsion.

Le câble peut être fixé au tambour de 2 manières. Le câble doit être monté en usine conformément à la figure A en relation avec le sens de déroulement correct du câble. Si le sens d'enroulement change, des réglages doivent également être effectués dans le boîtier de commande. Les treuils sont livrés sans câble en standard. Pour les treuils avec tambour à câble rainuré, le sens du câble est fixe.

Une cale est fournie avec les treuils pour fixer le câble. Sélectionnez d'abord le bon sens de déroulement, puis poussez le câble à travers l'évidement de la bride du tambour de câble. Tirez ensuite le câble sur quelques centimètres, puis enfermez complètement la cale avec le câble et repoussez le câble avec la cale dans l'évidement. En chargeant le câble, la cale se coince dans l'évidement. Cela serrera fermement le câble. En option, la cale peut être enfoncée avec un outil léger.

Le câble doit toujours être enroulé et déroulé sous tension. La distance entre le bord de la bride du tambour et la dernière couche du tambour doit être d'au moins 1,5 fois le diamètre du câble. Le câble doit être graissé avant utilisation.

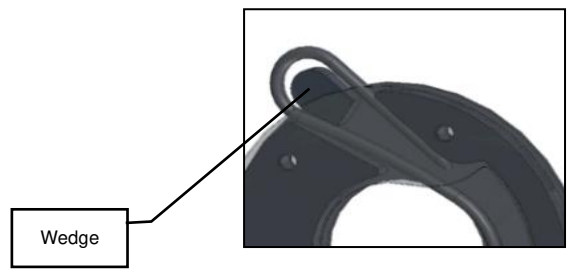

Wedge

### 3.4. Réglage du compteur de coups (uniquement pour les treuils de levage)

- Alimenter d'abord le treuil avec le câble, voir 3.3.
- Retirez le capuchon du compteur de coups.
- Desserrez la vis de verrouillage centrale.
- Rincer les 3 enroulements de sécurité sur le treuil et fixer ce point au moyen de la vis de réglage MC1.
- Amener le treuil en position finale et fixer également ce point au moyen de la vis de réglage MC2.
- Serrez la vis de blocage et remettez les capots de protection.

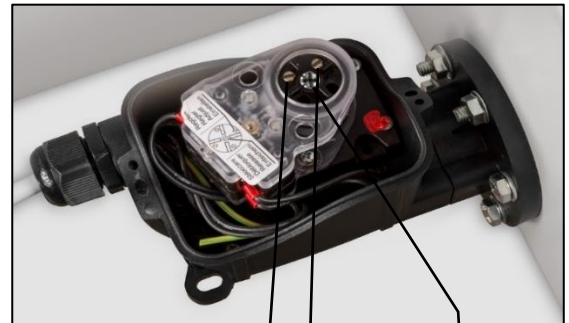

Adjusting screw MC1

Locking screw

Adjusting screw MC2

### 3.5. Protection contre les surcharges

Si le treuil ne soulève pas la charge de travail nominale, la protection contre les surcharges doit être réinitialisée. Cette opération ne doit être effectuée que par une personne compétente. Les réglages de la protection contre les surcharges sont scellés (type e-W150-500) ou bloqués par un code (type e-W1000-3000). La garantie expire si le sceau ou le code est brisé.

### 3.6. Commande à pendentif

La commande à pendentif vous permet de tourner le treuil vers la gauche ou vers la droite, de manière à enrouler ou à dérouler le câble. La commande à pendentif est équipée d'un arrêt d'urgence rouge. Vous pouvez déverrouiller cet arrêt d'urgence en le tournant. Il y a également 2 boutons poussoirs pour inverser le sens de rotation.

A partir de la version e-W1000, le treuil est équipé de 2 vitesses, la 2ème vitesse est obtenue en appuyant sur le bouton.



### 3.7. Nom d'utilisateur

Respectez les réglementations nationales de sécurité en vigueur lors du raccordement.

Les treuils doivent être vérifiés et démontés par une personne compétente avant la première mise en service.

Le treuil est équipé d'un câble d'alimentation de 2 mètres avec une prise CEE pour max. 16 A. Les réglages du câble d'alimentation ou du câble de commande ne doivent être effectués que par du personnel qualifié.

Lignes d'alimentation équipées de fusibles lents avec interrupteur d'isolement

Les données techniques du treuil, en ce qui concerne la puissance, sont indiquées sur la plaque signalétique et dans les spécifications techniques de ce manuel. Chaque treuil est doté d'un schéma électrique que vous trouverez dans le boîtier de commande. Le schéma peut également être demandé à Gebuwin, en indiquant le numéro de série de production.

Avant la première utilisation, vérifiez :

- les vis de fixation, les goupilles et les cales sont en place et fixées ;
- les sens de déplacement de la charge correspondent aux symboles figurant sur l'unité de commande ;
- le câble est enroulé et déroulé correctement, n'est pas vrillé, est bien graissé et n'est pas sujet à l'usure.

Effectuez toujours un premier passage sans charge ou avec une charge minimale

## 4. Entretien

**Pour les tâches d'inspection et d'entretien, le treuil doit être déchargé. Les tâches d'inspection et d'entretien doivent être effectuées par du personnel qualifié, par exemple par l'intermédiaire de votre revendeur Gebuwin.**

Intervalle d'inspection/d'entretien	Tâches
-------------------------------------	--------



Lors de l'utilisation	<ul style="list-style-type: none"> <li>- vérifier les raccords à vis</li> <li>- vérifier le fonctionnement du frein</li> <li>- nettoyer et graisser le câble</li> </ul>
Avant chaque utilisation	<ul style="list-style-type: none"> <li>- inspecter visuellement le câble, les fixations du câble et le crochet de charge pour détecter toute trace d'usure</li> <li>- vérifier la fonction de freinage</li> </ul>
Par trimestre	<ul style="list-style-type: none"> <li>- vérifier visuellement que le câble et le crochet de charge ne sont pas cassés</li> <li>- nettoyer et graisser le câble</li> </ul>
Année	<ul style="list-style-type: none"> <li>- test du treuil par une personne compétente et compétente</li> <li>- vérifier les raccords à vis</li> <li>- frein&gt; vérifier l'entrefer</li> <li>- vérifier la protection contre les nuisances, si elle est présente</li> <li>- lubrifier le tambour d'engrenage du e-W1000</li> <li>- vérifier le câble et le crochet de charge pour détecter les fissures et les déformations</li> </ul>

#### 4.1. Réglage du frein

##### Description et fonctionnement

Frein électromagnétique à action négative, la bobine de frein est alimentée par une connexion au bornier du moteur dans la version standard. La tension d'alimentation standard de l'unité de freinage est de 230/400V +/- 5% 500 Hz.

L'action de freinage s'exerce en l'absence d'alimentation électrique. Lorsque l'alimentation électrique est interrompue, la bobine d'excitation (1) n'est plus alimentée et n'exerce donc pas la force magnétique nécessaire pour retenir l'armature mobile (2) qui, poussée par le ressort de pression (14), comprime le disque de frein (3) contre la bride du moteur d'un côté et l'armature elle-même de l'autre, créant ainsi une action de freinage.

##### Réglage de l'entrefer

Pour un bon fonctionnement, l'entrefer S entre l'électro-aimant (1) et l'armature mobile (2) doit être compris entre les limites indiquées dans le tableau (Snom-Smax) ; régler à l'aide des vis de maintien (10) et des écrous (11), en utilisant une jauge d'épaisseur pour s'assurer que l'entrefer Snom souhaité est atteint.

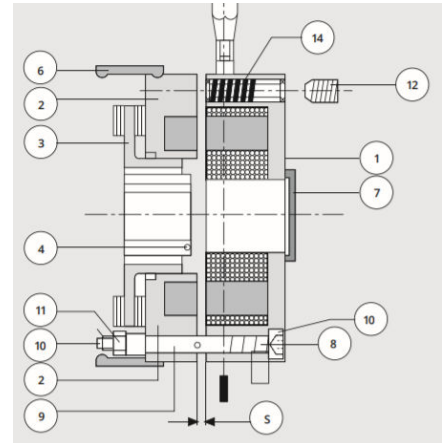

Tapez lier	moment de freinage (Nm)	Snom (mm)	Smax (mm)
e-W250	5	0,2	0,4
e-W500	10	0,2	0,4
e-W1000-1500	20	0,3	0,45
e-W2000-3000	40	0,3	0,45

## 5. Dépannage

Problème/Dysfonctionnement	Cause	Solution
Le treuil ne s'allume pas	<ul style="list-style-type: none"> <li>- Aucune tension</li> <li>- La séquence de phase est mal connectée</li> </ul>	<ul style="list-style-type: none"> <li>- voir si le treuil a de la tension</li> <li>- Échanger 2 phases</li> </ul>
Le treuil ne fait rien	<ul style="list-style-type: none"> <li>- le voyant ERR s'allume dans le boîtier de commande (type e-W150-500)</li> <li>- fusible de tension de commande cassé</li> <li>- bouton poussoir du boîtier de commande défectueux</li> <li>- rupture de câble dans le câble de commande</li> <li>- enroulement défectueux &gt; surcharge mécanique ou électrique</li> </ul>	<ul style="list-style-type: none"> <li>- remplacer le fusible dans le boîtier de commande</li> <li>- remplacer le bouton poussoir</li> <li>- remplacer le câble de commande</li> <li>- le moteur doit être réparé par un expert</li> <li>- réduire la charge à la charge nominale</li> <li>- regarde : le treuil tombe souvent en panne</li> <li>- le moteur doit être réparé par un expert</li> </ul>
Le treuil fonctionne, la charge n'est pas soulevée	<ul style="list-style-type: none"> <li>- interrupteurs de protection contre les surcharges activés (en cas de surcharge)</li> <li>- les interrupteurs de protection contre les surcharges sont activés (sans surcharge)</li> </ul>	<ul style="list-style-type: none"> <li>- réduire la charge à la charge nominale</li> <li>- regarde : le treuil tombe souvent en panne</li> </ul>
Le moteur bourdonne et consomme beaucoup de courant	<ul style="list-style-type: none"> <li>- Enroulement défectueux, le rotor fait un bruit de grincement</li> <li>- le frein ne se desserre pas</li> </ul>	<ul style="list-style-type: none"> <li>- le moteur doit être réparé par un expert</li> <li>- regarde : le frein ne se desserre pas</li> </ul>
Le treuil ne freine pas ou le retard est trop important	<ul style="list-style-type: none"> <li>- erreur de commutation après travaux dans le circuit électrique</li> <li>- garniture de frein usée ou sale</li> <li>- entrefer trop grand</li> </ul>	<ul style="list-style-type: none"> <li>- Vérifiez la connexion du frein à l'aide du schéma de connexion</li> <li>- renouveler complètement le montage des freins</li> <li>- réinitialiser l'entrefer, voir point 4.1.</li> </ul>
Le frein ne se desserre pas	<ul style="list-style-type: none"> <li>- relais de courant de freinage défectueux</li> <li>- bobine de frein défectueuse</li> </ul>	<ul style="list-style-type: none"> <li>- renouveler le relais de courant</li> <li>- remplacer la bobine de frein</li> </ul>
Le treuil tombe souvent en panne	<ul style="list-style-type: none"> <li>- l'alimentation n'est pas réglée correctement (type e-W150-500)</li> <li>- Le variateur de fréquence donne un code d'erreur dans le boîtier de commande (type e-W1000-3000)</li> </ul>	<ul style="list-style-type: none"> <li>- réinitialiser l'alimentation. Regardez d'abord le type de plaque quel devrait être le courant.</li> <li>- regardez dans le tableau des codes d'erreur du convertisseur de fréquence</li> </ul>

## **6. Service**

Pour l'entretien et/ou la réparation des pièces, contactez votre revendeur Gebuwin le plus proche. La vue éclatée des pièces de rechange est disponible sur notre site Internet [www.gebuwin.com](http://www.gebuwin.com). Les commandes des pièces de rechange nécessaires peuvent également être passées sur le site Internet.



***Utilisez uniquement des pièces d'origine, sinon le bon fonctionnement ne peut être garanti !***

## **7. Environnement**

A la fin de la durée de vie du treuil, les différentes pièces du treuil doivent être éliminées conformément aux réglementations environnementales en vigueur.

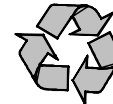

## **8. Garantie**

Gebuwin BV accorde une garantie d'un an sur les défauts de matériaux et de fabrication des treuils Gebuwin. En cas d'utilisation de câbles certifiés Gebuwin, la garantie est prolongée à 2 ans.

La garantie ne couvre pas l'usure ou les dommages résultant d'un manque d'entretien régulier ou périodique. Elle ne couvre pas les dommages dus à une surveillance insuffisante, à des manipulations incorrectes et à une utilisation incorrecte du matériel, notamment en cas de surcharge, d'inclinaison, de sous-tension ou de surtension ou de mauvais raccordement.

La garantie ne s'applique pas à tout démontage, modification ou remplacement de pièces mécaniques ou électriques sans notre autorisation ou par une personne non autorisée. La garantie ne s'applique qu'aux pièces constructeur. Pendant la période de garantie, le vendeur doit remplacer ou réparer les pièces reconnues défectueuses après examen par son service qualifié et agréé. Cela doit être fait gratuitement.



## 1. Introduksjon

Kjære kunde,

Først og fremst vil vi takke deg for at du kjøpte et profesjonelt løfteprodukt fra Gebuwin B.V. som er utviklet, produsert og testet med største forsiktighet. Vi må påpeke at det er nødvendig å lese og følge denne bruksanvisningen nøye før du bruker produktet.

Vi vil også henvise deg til vårt nettsted [www.gebuwin.com](http://www.gebuwin.com) hvor du kan kjøpe diverse tilbehør til denne vinsjen, for eksempel et komplett kabelsett og/eller kabelbøyler. Du kan også finne og laste ned følgende informasjon fra dette nettstedet:

- serviceinformasjon;
- bruksanvisning.

Gebuwin -produkter oppfyller kravene i EU og spesielt EFs maskindirektiv. Gebuwin er også kvalifisert i henhold til kvalitetssystemet ISO 9001. Under produksjonsprosessen blir deler konstant utsatt for kontroller og inspeksjoner, med en siste kontroll/inspeksjon på slutten av produksjonsprosessen.

## 2. Sikkerhetsreguleringer

Gebuwin elektriske vinsjer med type e-W er elektriske snekkedrevne kabelvinsjer med en 3-faset trefaset versjon. Disse vinsjene kan festes til vegger eller konstruksjoner. Vinsjene kan bare brukes til å trekke og/eller heise varer. Vinsjene har en statisk sikkerhetsfaktor på 1,25.



**Det er ikke tillatt å transportere (heise) personer og å være under bevegelig last.**



**Unntatelse av å følge denne håndboken og instruksjonene kan føre til farlige situasjoner. (personlig) skade som følge av dette er ikke Gebuwin B.V.s ansvar**

Vinsjene er ikke egnet for:

- kontinuerlig bruk;
- løse fastlåste materialer;
- dra eller skrå laster;
- for persontransport;
- på teatre og produksjonssteder;
- bruk i et miljø der aggressive og/eller eksplosive stoffer brukes.

Tekniske endringer av vinsjene og/eller monteringsutstyrene er bare tillatt etter skriftlig tillatelse fra Gebuwin B.V.

Drift, montering, mulige reparasjoner og vedlikehold av vinsjen må bare utføres av kvalifiserte personer som:

- er oppnevnt og autorisert til å gjøre det;
- har blitt opplært til dette;
- bli kjent med de riktige forskriftene;
- Bruk alltid originale reservedeler til reparasjoner.

### 2.1 Operatør

Bare autoriserte personer som er kjent med bruken av disse produktene, kan bruke disse produktene. Disse personene må også ha tillatelse fra eieren av produktet. I tillegg må driftspersonellet være oppmerksom på:

- Bruk personlig verneutstyr;
- Bare håndtør kabelen med vernehansker;
- Ikke bruk langt hår og/eller løst hår, ringer, halskjeder eller andre smykker;
- Ingen løse klær.

### 2.2 Vinsj

Vinsjen er designet for vertikal løfting og senking av ikke-guidede laster, horisontal bevegelse av last på skrånende overflater, svingeklaffer, deksler, etc. Produktet er utstyrt med en elektrisk brems. Denne bremsen holder lasten i enhver høyde og sikrer at lasten kan flyttes kontrollert.

Elektriske vinsjer installeres best i et dekket område. Ved installasjon i det fri anbefaler vi å installere et skjold som beskytter vinsjen i hvilestilling mot værforhold som direkte solvarme, støv, regn, snø, etc. Spør Gebuwin om mulighetene. Driften av motoren og/eller bremsen kan kompromitteres i fuktige omgivelser med sterke temperatursvingninger.

Den angitte løftekraften til det første kabellaget, som er angitt på typeskiltet, må aldri overskrides. Vinsjen må minst festes med de foreskrevne festematerialene fra tabell 1. Vinsjen må testes minst en gang i året av en ekspert.



**Berør aldri bevegelige deler under bruk!**

Utfør alltid følgende inspeksjon før du bruker vinsjen:

- Kontroller bremsefunksjonen;
- Kontroller tilstanden til kabelen og løfteutstyret;
- Kontroller støttestrukturen.

### 2.3. Siste

Følgende må observeres med hensyn til lasten:

- Ikke la lasten stå uten tilsyn i hevet stilling;
- Ikke sving lasten;
- Slipp aldri lasten plutselig fra tauet;
- Sørg for at den totale løftehøyden er klar.

## 2.4 Kabel og løfteutstyr

Følgende må observeres med hensyn til kabel og løfteutstyr (lastekrok):

- Bruk bare sertifiserte kabler i henhold til DIN 15020 med en minimum bruddkraft fra tabell 1;
- Kabler og lastekroker må kontrolleres og vedlikeholdes jevnlig i henhold til DIN 15020;
- Lastekroker må ha sikkerhetsventiler;
- Lastekroker må festes til kabelen med hylse og kabelklemme i henhold til forskriftene;
- Lasten må festes riktig;
- Den laterale avgangsvinkelen, justeringen, kan maksimalt være 4 grader, hvis rotasjonsfri kabel brukes, kan man gå til 2 grader;
- **Minst 3 sikkerhetsvendinger må forbli belastet på det første laget av trommelen;**
- Toppen på det siste kabellaget skal være halvannen gang kabeldiameteren fri fra ytterkanten av trommelflensen;
- Kabelen må vikles opp på trommelen under forspenning;
- **Ta aldri tak i kabeloppløpet;**
- Vær oppmerksom på riktig kabelkapasitet;

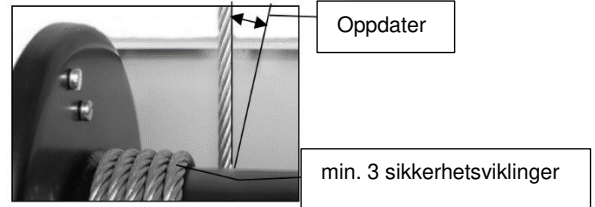
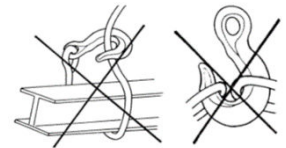
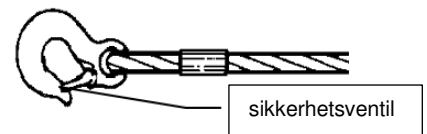

## 3. Tekniske data

Typebetegnelsen til Gebuwin elektriske vinsjer er strukturert som følger:

e-W: Elektriske vinsjer (elektrisk vinsj), med løftelast på 250, 500, 1000, 1500, 2000 og 3000 kg.  
GR: Grå, lakkfarge grå RAL7035  
D: Trommel, 1 eller flere kabelrom  
GD: Rillet kabeltrommel

For spesifikasjoner, se slutten av håndboken.

### 3.1. Stillingsbeskrivelse

E-W-vinsjene er elektrisk drevne vinsjer som er egnet for en fast installasjon. I en utendørs installasjon anbefaler vi å installere en ekstra skjerming (hette) i forbindelse med værpåvirkningen. Spør Gebuwin om alternativene for skjerming av den elektriske vinsjen.

Rammen er laget av stålplate og er egnet for festing til vegger, gulv, master og lignende. De to rammeplatene holdes fra hverandre av stålaksler. Kabeltrommelen i stål er plassert mellom de to rammene. Kabeltrommelen drives av en elektrisk motorenhet som er utstyrt med en bremsemotor og en snekkegirkasse. Fra e-W1000-versjonen er det en ekstra giroverføring mellom snekkegirken og kabeltrommelen for å oppnå ønsket trekk (heise) øyeblikk. Hovedkomponentene er beskrevet nedenfor:

- Standard 3-faset motor med AC-bremsemotor med beskyttelsesklasse IP54;
- Overføring
  - til og med e-W500 en snekkegirkasse med fett;
  - fra e-W1000 en snekkegirkasse med fett med en ekstra giroverføring med slagfast plastavskjerming;
- (Ekstraustyr) Kabelende og startbryter (slagteller) er obligatorisk i heiseversjonen og fungerer med en kontrollspenning (24V). Huset er laget av slagfast plast og har en beskyttelsesgrad på IP65;
- Vinsjen er utstyrt med en glatt kabeltrommel som standard. Kabelen festes til trommelen ved hjelp av en kileforbindelse;
- (Tillegg) Kabeltrommel med flere kabelrom;
- (Alternativ) Kabeltrommel med spor for bedre å sikre kabelføring;
- En mulighet for en ekstern grensebryter er tilstede i kontrollboksen;
- En elektronisk overbelastningsbeskyttelse ved strømvavbrudd er tilgjengelig fra e-W1000 og er fabrikkinnstilt. Overbelastningsbeskyttelsen forhindrer vinsjmotoren i å stoppe på grunn av å løfte for tung last. Overbelastningsbeskyttelsen er innebygd i kontrollboksen som har en beskyttelsesgrad på IP55;
- Den manuelle kontrollenheten (trykknappboks) fungerer med lav spenning og har en standard kabellengde på 1 meter. Enheten inneholder en nødbryter og 2 trykknapper. Enheten har en beskyttelsesgrad på IP65;
- Vinsjen er standard utstyrt med en 16A CEE-plugg med en kabellengde på 2 meter;
- (tilleggsutstyr) Trykkvalse sikrer korrekt vikling av kabelen. For korrekt bruk av trykkvalse anbefaler vi at du ikke går lenger enn 2 lag med kabel.

### 3.2. Monteringsinstruksjon

Ulike monteringsposisjoner er mulige. For å sikre korrekt vikling av kabelen må kabeltrommelen alltid plasseres horisontalt. Videre er de forskjellige monteringsposisjonene med hensyn til vinsjen vist nedenfor. Dette er i forbindelse med riktig smøring av snekkegir-kassen og tetning av lageret. Mulige

monteringsposisjoner er vist nedenfor:

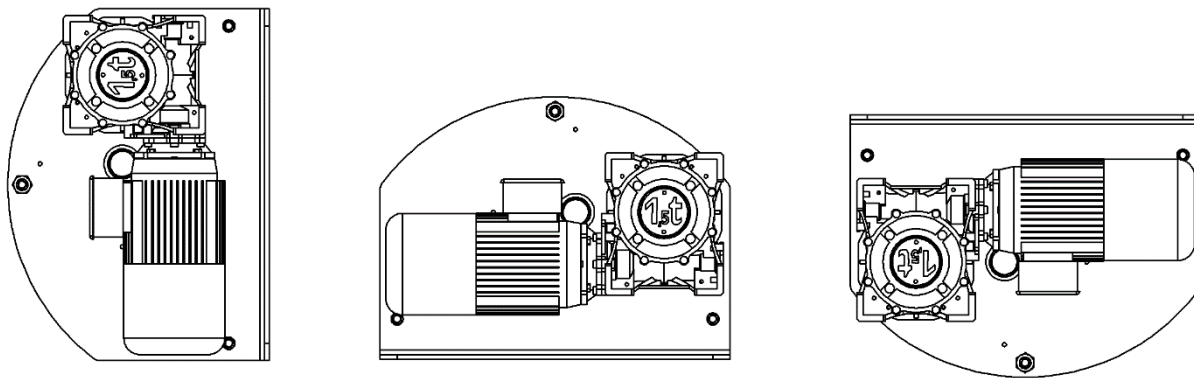

Med en glatt kabeltrommel (uten spor) kan kabelen vikles ut i begge retninger. Ved justering av avviklingsretningen må den elektriske kontrollen også justeres i henhold til koblingsskjemaet. Følgende kabelavviklingsretninger er vist skjematisk nedenfor. Ingen kabel kan gå i det skyggelagte området på grunn av rammeavstandene. Kabelavviklingsretningen er som standard angitt i henhold til figur A.

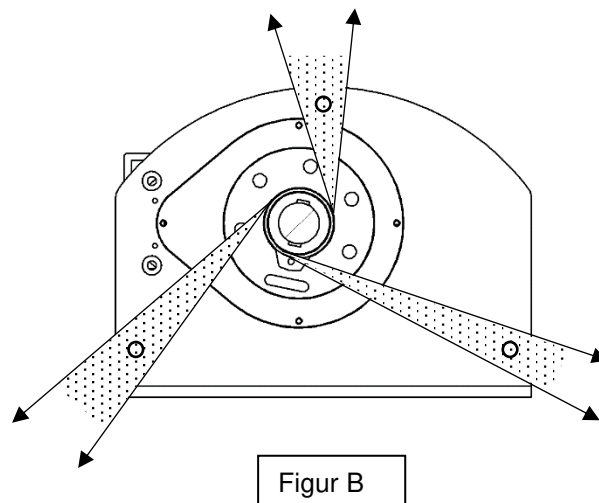
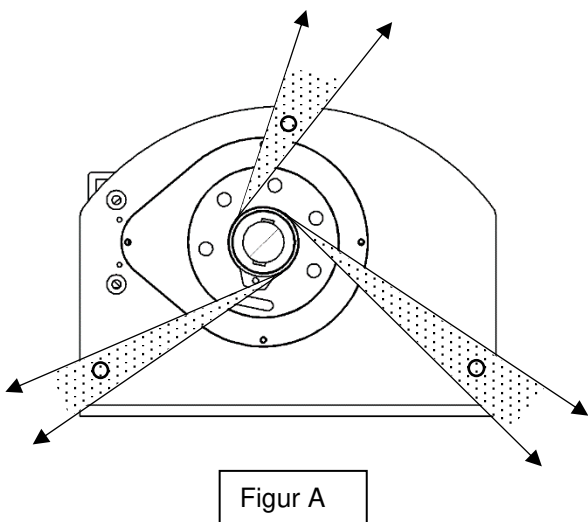

**Med en riflet kabeltrommel kan ikke avviklingsretningen endres.**

Rillede trommelvinsjer leveres som standard med kabelavviklingsretning i henhold til figur A.

Vinsjen må monteres med boltene angitt i den tekniske spesifikasjonen. For å forhindre forekomst av spenninger i rammen, må følgende observeres:

- en jevn overflate på stedet for festeboltene, fyll om nødvendig med mellomlegg;
- og om bæreevnen til en vegg eller annen konstruksjon er tilstrekkelig;
- for å sikre riktig kabelføring må vinsjen være montert plant (horisontal kabeltrommel);
- Alle muttere på festeboltene må strammes og festes likt;
- Bruk arbeidshansker under montering.

### 3.3. Kabelmontering

Tabellen bør konsulteres for valg av kabel. Kabellengden må være slik at det gjenstår minst 3 kabelsvinger på trommelen når lasten er i laveste posisjon. Kabelen festes ved hjelp av en kil. Standard stål og rustfritt stål kabler kan leveres av Gebuwin og er i samsvar med EN 12385-4. Diameter og minimum bruddstyrke er angitt i den tekniske spesifikasjonen og på typeskiltet til vinsjen. For ustyrt last anbefaler vi å bruke en kabel uten vridning. Kabelen kan festes til trommelen på to måter. Kabelen må installeres på fabrikken i henhold til figur A i forbindelse med riktig kabelavviklingsretning. Ved endring av viklingsretningen må det også gjøres justeringer i kontrollboksen. Vinsjene leveres som standard uten kabel. For vinsjer med en riflet tautrommel er tauretningen fast.

En tønne følger med vinsjene for å feste kabelen. Velg først riktig avviklingsretning og skyv deretter kabelen gjennom fordypningen i flensen på kabeltrommelen. Trekk deretter kabelen gjennom noen få centimeter, lukk deretter fatet helt med kabelen og skyv kabelen med fatet tilbake i fordypningen. Ved å laste kabelen sitter fatet godt fast i fordypningen. Dette klemmer kabelen godt. Om nødvendig kan fatet skyves videre med et lett verktøy.

kile



Kabelen må alltid vikles og vikles under spenning. Avstanden mellom trommelflenssekanten og det siste laget på trommelen må være minst 1,5 x kabeldiameteren. Kabelen må smøres før bruk.

### 3.4. Still slaglengde (bare for taljevinsjer)

- Før først vinsjen med kabelen, se 3.3.
- Fjern hetten fra slagdisken.
- Løsne senterlåseskruen.
- Spol de tre sikkerhetsviklingene på vinsjen og fest dette punktet ved hjelp av justeringskruen MC1.
- Vinsj til endeosisjonen og fest også dette punktet ved hjelp av justeringskruen MC2.
- Trekk til låseskruen og sett på beskyttelseshetten igjen.

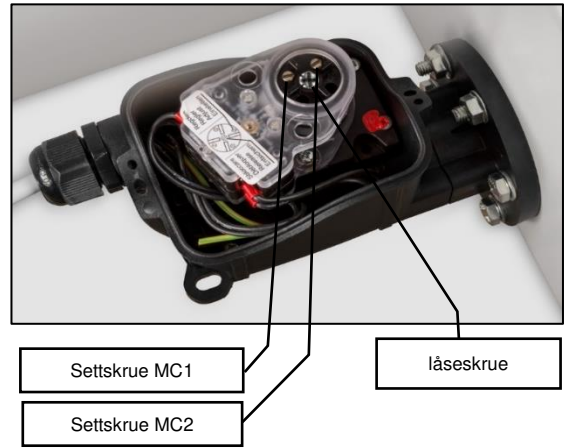

### 3.5. Overbelastningsbeskyttelse fra e-W1000

Hvis vinsjen ikke løfter den nominelle arbeidsbelastningen, må overbelastningsbeskyttelsen nullstilles. Dette bør bare gjøres av en kompetent person. Innstillingsvernet er forseglet. Hvis du bryter forseglingen, blir garantien ugyldig.

### 3.6. Service

Med den manuelle kontrollen kan du la vinsjen svinge til venstre eller høyre, slik at kablet rulles inn eller rulles opp. Den manuelle kontrollen er utstyrt med en rød nødstop. Du kan låse opp denne nødstoppen igjen ved å vri den. Det er også 2 trykknapper for å snu rotasjonsretningen.



### 3.7. Idriftsettelse

Når du kobler til, må du følge gjeldende nasjonale sikkerhetsforskrifter.



Vinsjene må kontrolleres og fjernes av en kompetent person før første idriftsetting.

Vinsjen er utstyrt med en 2 meter lang strømkabel med CEE -plugg for maks 16A. Justeringer av strømforsyningskablet eller kontrollkablet må bare utføres av kvalifisert personell.



Tilførselsledninger utstyrt med sakte sikringer med isolasjonsbryter

Tekniske data om vinsjen, med hensyn til strøm, finnes på typeskiltet og i den tekniske spesifikasjonen i denne håndboken. Hver vinsj er utstyrt med et elektrisk diagram som du finner i kontrollboksen. Skjematisk kan også forespørres fra Gebuwin, med produksjonsnummer.

Før du bruker den for første gang, må du se etter:

- festeskruer, pinner, kiler er på plass og festet;
- lastens bevegelsesretninger tilsvarer symbolene på kontrollenheten;
- kablet er viklet opp og avviklet riktig, er ikke vridd, er godt smurt og er ikke utsatt for slitasje.



Gjør alltid et første løp uten belastning eller med minimal belastning

## 4. Vedlikehold



Vinsjen må avlastes for inspeksjon og vedlikeholdsarbeid. Vedlikeholds- og inspeksjonsarbeid må utføres av dyktig personell, for eksempel via din Gebuwin -forhandler.

Kontroll/vedlikeholdsintervall	Arbeid
under igangkjøring	<ul style="list-style-type: none"><li>- Kontroller skruerforbindelsene</li><li>- sjekk bremsens funksjon</li><li>- rengjør og smør kablet</li></ul>
før hver bruk	<ul style="list-style-type: none"><li>- inspiser kablet, kabelfestene og lastekroken visuelt for slitasje</li><li>- sjekk bremsefunksjonen</li></ul>
kvartalsvis	<ul style="list-style-type: none"><li>- kontroller visuelt kabel og lastekrok for brudd</li><li>- rengjør og smør kablet</li></ul>
Årlig	<ul style="list-style-type: none"><li>- testing av vinsjen av en kompetent og autorisert person</li><li>- sjekk skruerforbindelsene</li><li>- brems-&gt; kontroller luftgapet</li><li>- sjekk overbelastningsbeskyttelsen, hvis den er tilstede</li><li>- fjern gammelt fett fra trommelhjulene fra e-W1000, kontroller og smør igjen godt med EP2-drivfett</li><li>- sjekk kabel og lastekrok for sprekker og deformasjoner</li></ul>

### 4.1. Juster bremsen

Beskrivelse og drift

Elektromagnetisk brems med negativ drift, Bremsespole drives av en tilkobling til motorklemmen i standardversjonen. Standard forsyningsspenning for bremseenheten er 230/400V +/- 5% 500 Hz.

Bremsevirkningen utøves uten strømforsyning. Når strømforsyningen blir avbrutt, drives ikke eksitasjonsspole (1) lenger, og den utøver derfor ikke den magnetiske kraften som er nødvendig for å hindre den mobile ankeren (2) som presses av trykkfjæren (14), komprimerer bremsekiven (3) mot motorflensen på den ene siden og selve ankeret på den andre, og derved oppretter en bremsing en bremsevirkning.

Justering av luftgap

For riktig drift må luftgapet S mellom elektromagneten (1) og mobilankeret (2) ligge mellom grensene som er angitt i tabellen (Snom-Smax); juster ved hjelp av festeskruene (10) og mutrene (11) med en tykkelsesmåler for å sikre at ønsket luftspalte Snom er nådd.

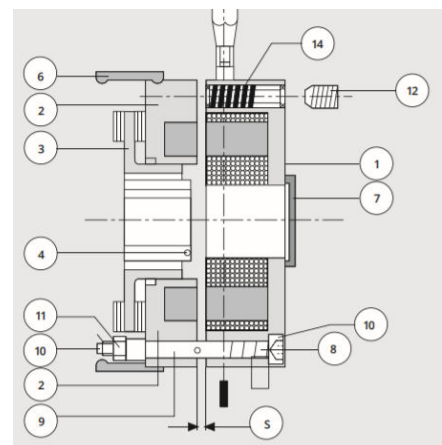

Type lier	bremsemoment (Nm)	Snom (mm)	Smax (mm)
e-W250	5	0,2	0,4
e-W500	10	0,2	0,4
e-W1000-1500	20	0,3	0,45
e-W2000-3000	40	0,3	0,45

## 5. Feil

Feil	Årsaken	Å avslutte
Vinsjen engasjerer seg ikke	<ul style="list-style-type: none"><li>- Ingen spenning</li><li>- Fasesekvensen er feil tilkoblet</li></ul>	<ul style="list-style-type: none"><li>- sjekk om vinsjen har spenning</li><li>- Bytt 2 faser</li></ul>
Vinsjen gjør ingenting	<ul style="list-style-type: none"><li>- ERR-lampen lyser i kontrollboksen (type e-W1000-3000)</li><li>- sikring av kontrollspenning ødelagt</li><li>- trykknappkontrollboks defekt</li><li>- ødelagt kabel i styrekabelen</li><li>- vikling defekt&gt; mekanisk eller elektrisk overbelastning</li></ul>	<ul style="list-style-type: none"><li>- Trykk på tilbakestillingsknappen og prøv igjen, sørg for at vinsjen ikke overbelastes med for høy belastning</li><li>- bytt sikring i kontrollboksen</li><li>- bytt trykknapp</li><li>- bytt styrekabel</li><li>- motoren må repareres av en ekspert</li></ul>
Vinsjen fungerer, lasten løftes ikke	<ul style="list-style-type: none"><li>- Overbelastningsbeskyttelse slår seg på (ved overbelastning)</li><li>- Overbelastningsbeskyttelse slår seg på (uten overbelastning)</li></ul>	<ul style="list-style-type: none"><li>- redusere belastningen til nominell belastning</li><li>- se på: vinsjen fungerer ofte feil</li></ul>
Motoren brummer og har et høyt strømforbruk	<ul style="list-style-type: none"><li>- svingete defekt, rotoren lager en slipelyd</li><li>- bremsen løsner ikke</li></ul>	<ul style="list-style-type: none"><li>- motoren må repareres av en ekspert</li><li>- se på: bremsen løsner ikke</li></ul>
Vinsjen bremser ikke eller retardasjonen er for stor	<ul style="list-style-type: none"><li>- koblingsfeil etter arbeid i den elektriske kretsen</li><li>- bremsebelegg slitt eller skittent</li><li>- Luftgapet er for stort</li></ul>	<ul style="list-style-type: none"><li>- kontroller tilkoblingen til bremsen ved hjelp av koblingsskjemaet</li><li>- komplett forny bremsekoblinger</li><li>- tilbakestill luftgapet, se punkt 4.1.</li></ul>
Bremsen går ikke av	<ul style="list-style-type: none"><li>- bremsestrømrelé defekt</li><li>- bremsepole defekt</li></ul>	<ul style="list-style-type: none"><li>- oppdatere strømrelé</li><li>- forny bremsepolen</li></ul>
Vinsjen fungerer ofte feil	<ul style="list-style-type: none"><li>- Strømmen er ikke riktig innstilt (type e-W1000-3000)</li></ul>	<ul style="list-style-type: none"><li>- tilbakestill strømmen. Se først på typeskiltet hva strømmen skal være.</li></ul>

## 6. Service

For service og/eller servicedeler, henviser vi deg til selgerpartiet. Den tekniske eksploderte visningstegningen for servicedelene finner du på vårt nettsted [www.gebuwin.com](http://www.gebuwin.com). På denne nettsiden kan du også finne mer informasjon om reservedeler.



**Bruk bare originale servicedeler, ellers garanteres ikke riktig drift!**

## 7. Miljø

På slutten av vinsjens livssyklus må de forskjellige delene av vinsjen kastes i henhold til gjeldende miljøbestemmelser.

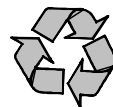

## 8. Garanti

Gebuwin B.V. gir 1 års garanti på material- og produksjonsfeil på Gebuwin vinsjer. Ved bruk av Gebuwin-sertifiserte kabler utvides garantien til 2 år.

Garantien dekker ikke slitasje eller skade som følge av mangel på regelmessig eller periodisk vedlikehold. Den dekker ikke skader som skyldes utilstrekkelig tilsyn, feilhandlinger og feil bruk av utstyret, spesielt ved overbelastning, skråstilling, under- eller overspenning eller feil tilkobling.

Garantien gjelder ikke for noen demontering, modifikasjon eller utskifting av mekaniske eller elektriske deler uten vår tillatelse eller av en uautorisert person. Garantien gjelder kun for produsentens deler. Under garantien må selgeren erstatte eller reparere delene som er anerkjent som defekte etter undersøkelse av hans/hennes kvalifiserte og autoriserte service. Dette må gjøres gratis.





## 1. Wstęp

Drogi Kliencie,

Przed wszystkim chcielibyśmy podziękować za zakup profesjonalnego produktu liftingującego firmy Gebuwin B.V. który został zaprojektowany, wyprodukowany i przetestowany z najwyższą starannością. Zwracamy uwagę, że przed użyciem produktu należy dokładnie przeczytać i postępować zgodnie z niniejszą instrukcją obsługi.

Chcielibyśmy również skierować Państwa na naszą stronę internetową [www.gebuwin.com](http://www.gebuwin.com), gdzie można zakupić różne akcesoria do tej wciągarki, na przykład kompletny zestaw kabli i/lub stojaki kablowe. Z tej witryny internetowej można również znaleźć i pobrać następujące informacje:

- informacje serwisowe;
- instrukcje.

Produkty Gebuwin spełniają wymagania Unii Europejskiej, w szczególności Dyrektywy Maszynowej WE. Gebuwin posiada również kwalifikację zgodnie z systemem jakości ISO 9001. Podczas procesu produkcyjnego części poddawane są ciągłym kontrolom i inspekcjom, z końcową kontrolą/kontrolą na końcu procesu produkcyjnego.

## 2. Środki ostrożności

Kabestany elektryczne Gebuwin typu e-W to elektryczne wciągarki linowe napędzane przekładnią ślimakową w wersji trójfazowej trójfazowej. Wciągarki te można mocować do ścian lub konstrukcji. Wciągarki mogą być używane wyłącznie do ciągnięcia i/lub podnoszenia towarów. Kabestany mają statyczny współczynnik bezpieczeństwa 1,25.



**Zabronione jest przewożenie (podnoszenie) osób oraz przebywanie pod ruchomym ładunkiem.**



**Nieprzestrzeganie tej instrukcji i instrukcji może prowadzić do niebezpiecznych sytuacji. Za wynikające z tego szkody (osobiste) nie odpowiada Gebuwin B.V.**

Wciągarki nie nadają się do:

- ciągłe użytkowanie;
- poluzowanie zaklejonych materiałów;
- przeciąganie lub przechylanie ładunków;
- do przewozu osób;
- w teatrach i miejscach produkcji;
- użytkowania w środowisku, w którym stosowane są substancje agresywne i/lub wybuchowe.

Zmiany techniczne wciągarek i/lub urządzeń peryferyjnych są dozwolone wyłącznie po uzyskaniu pisemnej zgody Gebuwin B.V.

Eksploatację, montaż, ewentualne naprawy i konserwację wciągarki mogą wykonywać wyłącznie osoby wykwalifikowane, które:

- są do tego wyznaczeni i upoważnieni;
- zostali przeszkoleni w tym zakresie;
- znać odpowiednie przepisy;
- Do napraw zawsze używaj oryginalnych części zamiennych.

### 2.1 Operator

Tylko upoważnione osoby, które są zaznajomione z działaniem tych produktów, mogą je obsługiwać. Ponadto osoby te muszą mieć pozwolenie od właściciela produktu. Ponadto personel obsługujący musi zwracać uwagę na:

- Stosować środki ochrony osobistej;
- Przenosić kabel tylko w rękawicach ochronnych;
- Nie nosić długich włosów i/lub luźnych włosów, pierścionków, naszyjników lub innej biżuterii;
- Żadnych luźnych ubrań.

### 2.2 wciągarki

Wciągarka przeznaczona jest do pionowego podnoszenia i opuszczania ładunków nieprzewodzących, poziomego przemieszczania ładunków na pochyłych powierzchniach, kłap wychylnych, osłon itp. Produkt wyposażony jest w hamulec elektryczny. Hamulec ten utrzymuje ładunek na dowolnej wysokości i zapewnia kontrolowane przesuwanie ładunku.

Kabestany elektryczne najlepiej instalować w zadaszonych miejscach. W przypadku montażu na wolnym powietrzu zalecamy zamontowanie osłony, która chroni wciągarkę w pozycji spoczynkowej przed warunkami atmosferycznymi, takimi jak bezpośrednie nasłonecznienie, kurz, deszcz, śnieg itp. Zapytaj Gebuwin o możliwości. Działanie silnika i/lub hamulca może być zagrożone w wilgotnym środowisku z dużymi wahaniami temperatury.

Podana na tabliczce znamionowej siła podnoszenia pierwszej warstwy kabla nie może zostać przekroczona. Wciągarka musi być zamocowana przynajmniej za pomocą zalecanych materiałów mocujących z tabeli 1. Wciągarka musi być sprawdzana co najmniej raz w roku przez rzeczoznawcę.



**Nigdy nie dotykaj ruchomych części podczas użytkowania!**

Przed użyciem wciągarki należy zawsze przeprowadzić następującą kontrolę:

- Sprawdź działanie hamulca;
- Sprawdź stan liny i sprzętu do podnoszenia;
- Sprawdź konstrukcję nośną.

### 2.3. ostatni

W odniesieniu do ładunku należy przestrzegać następujących zasad:

- Nie pozostawiaj ładunku bez nadzoru w podniesionej pozycji;
- Nie kołysać ładunkiem;
- Nigdy nie zrzucaj ładunku nagle z liny;
- Upewnij się, że całkowita wysokość podnoszenia jest wolna.

## 2.4 Kabel i sprzęt do podnoszenia

W odniesieniu do liny i sprzętu do podnoszenia (hak ładunkowy) należy przestrzegać następujących zasad:

- Używaj wyłącznie certyfikowanych kabli zgodnie z DIN 15020 o minimalnej sile zrywającej z tabeli 1;
- Kable i haki ładunkowe muszą być regularnie sprawdzane i konserwowane zgodnie z normą DIN 15020;
- Haki ładunkowe muszą mieć zawory bezpieczeństwa;
- Haki ładunkowe muszą być przymocowane do kabla za pomocą tulejki i zacisku kablowego zgodnie z przepisami;
- Ładunek musi być prawidłowo zamocowany;
- Boczny kąt zejścia, regulacja, może wynosić maksymalnie 4 stopnie, w przypadku użycia linki nieobrotowej można przejść do 2 stopni;
- **Na pierwszej warstwie bębna muszą pozostać pod obciążeniem co najmniej 3 bezpieczne zakręty;**
- Wierzchołek ostatniej warstwy liny powinien znajdować się w odległości półtora raza średnicy liny od zewnętrznej krawędzi kołnierza bębna;
- Linka musi być nawinięta na bęben ze wstępnym naprężeniem;
- **Nigdy nie sięgaj do najazdu kabla;**
- Przestrzegaj prawidłowej pojemności kabla;

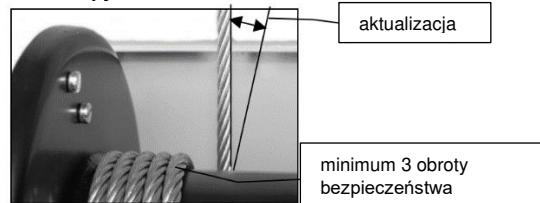
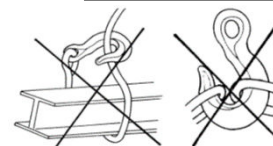
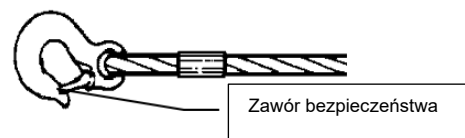

## 3. Dane techniczne

Oznaczenie typu kabestanów elektrycznych Gebuwin ma następującą strukturę:

e-W : Wyciągarki elektryczne (wyciągarka elektryczna) o udźwigu 250, 500, 1000, 1500, 2000 i 3000 kg.  
GR : szary, kolor lakieru szary RAL7035  
D : Bęben, 1 lub więcej przedziałów kablowych  
GD : rowkowany bęben kablowy

Specyfikacje znajdują się na końcu instrukcji.

### 3.1. Opis pracy

Kabestany typu e-W to kabestany zasilane elektrycznie, które nadają się do instalacji stacjonarnej. Zalecamy zainstalowanie dodatkowej osłony (osłony) na zewnątrz w związku z pogodą. Zapytaj Gebuwiną o możliwości ekranowania wyciągarki elektrycznej.

Rama wykonana jest z blachy stalowej i nadaje się do mocowania do ścian, podłóg, masztów i tym podobnych. Dwie płyty ramy są oddzielone stalowymi wałami. Stalowy bęben linowy znajduje się pomiędzy 2 połówkami ramy. Bęben linowy jest napędzany przez jednostkę silnika elektrycznego, która jest wyposażona w silnik z hamulcem i przekładnię ślimakową. Od wersji e-W1000 istnieje dodatkowa przekładnia zębata między przekładnią ślimakową a bębniem linowym, aby uzyskać pożądaną moment uciążu (podnoszenia). Główne komponenty zostały opisane poniżej:

- Standardowy silnik 3-fazowy z silnikiem AC z hamulcem o stopniu ochrony IP54;
- Przenoszenie
  - o do e-W500 włączanie przekładnia ślimakowa ze smarem;
  - o od e-W1000 przekładnię ślimakową ze smarem z dodatkową przekładnią zębatą z osłoną z tworzywa sztucznego odpornego na uderzenia;
- (Opcja) Końcówka kabla i przelącznik startowy (licznik skoków) jest obowiązkowy w wersji podnoszącej i pracuje z napięciem sterującym (24V). Obudowa wykonana jest z odpornego na uderzenia tworzywa sztucznego i posiada stopień ochrony IP65;
- Wyciągarka jest standardowo wyposażona w gładki bęben linowy. Kabel jest przymocowany do bębna za pomocą połączenia klinowego;
- (Opcja) Bęben kablowy z wieloma przedziałami kablowymi;
- (Opcja) Bęben kablowy z rowkami dla lepszego prowadzenia kabli;
- W skrzynce sterowniczej istnieje możliwość podłączenia zewnętrznego wyłącznika krańcowego;
- Elektroniczne zabezpieczenie przeciążeniowe poprzez odcięcie zasilania jest obecne w e-W1000 i jest ustawione fabrycznie. Zabezpieczenie przed przeciążeniem zapobiega utknięciu silnika wyciągarki z powodu podnoszenia zbyt ciężkiego ładunku. Zabezpieczenie przed przeciążeniem jest wbudowane w skrzynkę sterowniczą o stopniu ochrony IP55;
- Ręczna jednostka sterująca (skrzynka z przyciskami) pracuje na niskim napięciu i ma standardową długość kabla 1 metr. Jednostka zawiera wyłącznik awaryjny i 2 przyciski. Urządzenie posiada stopień ochrony IP65;
- Wyciągarka standardowo wyposażona we wtyczkę 16A CEE o długości kabla 2 metry;
- (Opcja) Rolka dociskowa zapewnia prawidłowe nawijanie kabla. Dla prawidłowej pracy rolki dociskowej zalecamy nie iść dalej niż 2 warstwy kabla.

### 3.2. instrukcja montażu

Możliwe są różne pozycje montażowe. Aby zapewnić prawidłowe nawijanie liny, bęben kablowy musi być zawsze umieszczany poziomo. Ponadto poniżej przedstawiono różne pozycje montażowe w odniesieniu do wyciągarki. Wiąże się to z właściwym smarowaniem przekładni ślimakowej i uszczelnieniem łożyska. Możliwe

pozycje montażowe pokazano poniżej:

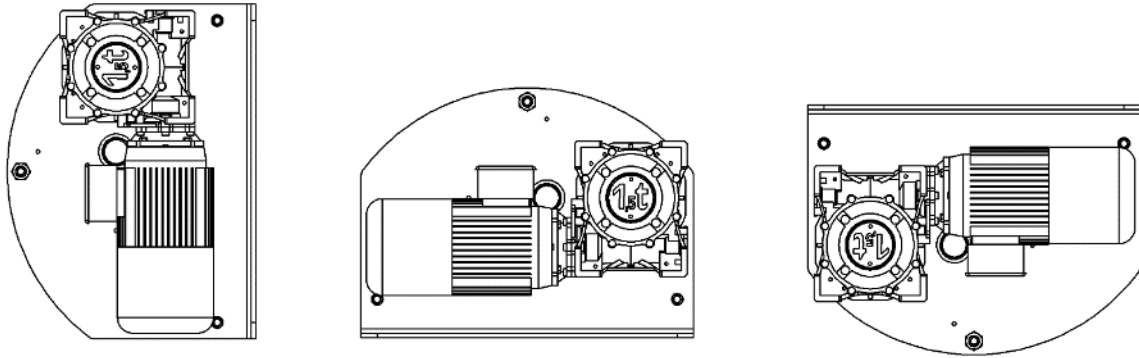

Z gładkim bębnem kablowym (bez rowków) lina może być rozwijana w obu kierunkach. Podczas regulacji kierunku odwijania należy również ustawić sterowanie elektryczne zgodnie ze schematem połączeń. Poniżej przedstawiono schematycznie następujące kierunki rozwijania kabla. Żaden kabel nie może biec w zacięzionym obszarze ze względu na rozpórki ramy. Kierunek zwijania kabla jest ustawiony domyślnie zgodnie z rysunkiem A.

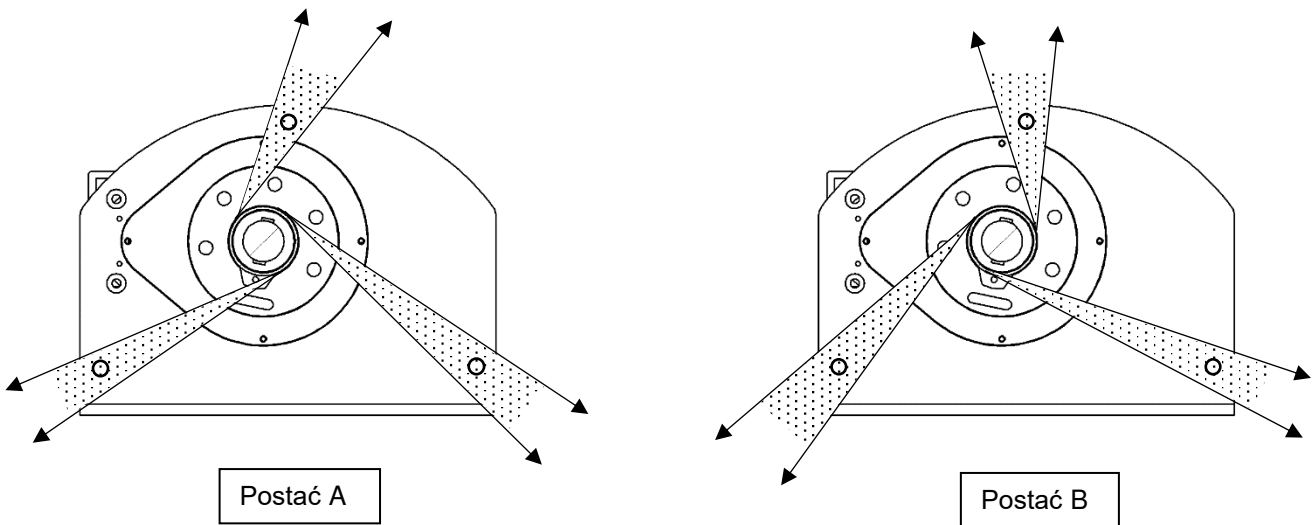

**W przypadku rowkowanego bębna kablowego nie można zmienić kierunku odwijania.**

Wciągarki bębnowe rowkowane są standardowo dostarczane z kierunkiem rozwijania liny zgodnie z rysunkiem A.

Wciągarka musi być montowana za pomocą śrub wskazanych w specyfikacji technicznej. Aby zapobiec występowaniu naprężeń w ramie, należy przestrzegać następujących zasad:

- równa powierzchnia w miejscu śrub mocujących, w razie potrzeby wypełnić podkładkami;
- oraz czy nośność ściany lub innej konstrukcji jest wystarczająca;
- aby zapewnić prawidłowe poprowadzenie liny wciągarka musi być zamontowana poziomo (poziomy bęben liny);
- Wszystkie nakrętki śrub mocujących muszą być równomiernie dokręcone i zabezpieczone;
- Podczas montażu używaj rękawic roboczych.

### **3.3. Montaż na kablu**

W celu doboru kabla należy zapoznać się z tabelą. Długość liny musi być taka, aby co najmniej 3 zwoje liny pozostały na bębnie, gdy ładunek znajduje się w najniższym położeniu. Kabel mocowany jest za pomocą klina. Standardowe kable ze stali i stali nierdzewnej mogą być dostarczone przez Gebuwin i są zgodne z normą EN 12385-4. Średnica i minimalna siła zrywająca są podane w specyfikacji technicznej i na tabliczce znamionowej wciągarki. W przypadku ładunków nieprzewodzonych zalecamy użycie kabla bez skręcania.

Kabel można przymocować do bębna na 2 sposoby. Kabel musi być zainstalowany w fabryce zgodnie z rysunkiem A w połączeniu z prawidłowym kierunkiem rozwijania kabla. Podczas zmiany kierunku nawijania należy również dokonać regulacji w skrzynce sterowniczej. Wciągarki są standardowo dostarczane bez kabla. W przypadku wciągarek z rowkowanym bębniem linowym kierunek liny jest ustalony.

Wraz z wciągarkami dostarczana jest beczka do mocowania kabla. Najpierw wybierz właściwy kierunek odwijania, a następnie wsuń linkę przez wgłębienie w kołnierzu na bębnie linki. Następnie przeciągnij kabel przez kilka centymetrów, a następnie całkowicie zamknij beczkę kablem i wpechnij kabel z beczką z powrotem do wgłębienia. Po załadowaniu kabla beczka jest mocno osadzona we wnęce. To mocno zaciska kabel. W razie potrzeby beczkę można popchnąć dalej lekkim narzędziem.

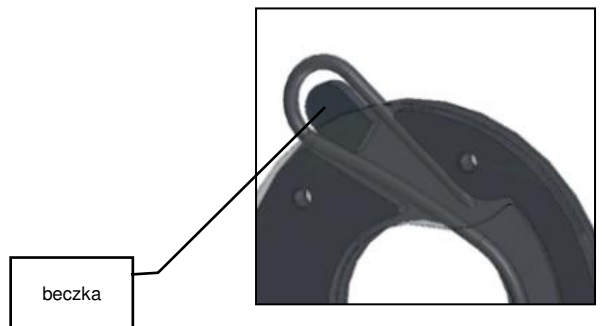

Kabel musi być zawsze zwijany i rozwijany pod napięciem. Odległość między krawędzią kołnierza bębna a ostatnią warstwą na bębnie musi wynosić co najmniej 1,5 x średnica kabla. Kabel należy nasmarować przed użyciem.

### 3.4. Ustaw licznik skoków (tylko dla wciągarek)

- Najpierw wyposażyc wciągarkę w linkę, patrz 3.3.
- Zdjąć nasadkę z licznika skoków.
- Poluzuj środkową śrubę blokującą.
- Zwin 3 uzwojenia zabezpieczające na wyciągarce i zamocuj ten punkt za pomocą śruby regulacyjnej MC1.
- Wciągarka do pozycji końcowej i również ten punkt zamocować za pomocą śruby regulacyjnej MC2.
- Dokręć śrubę blokującą i załóż nakładki ochronne.

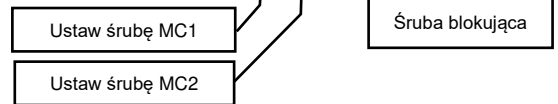
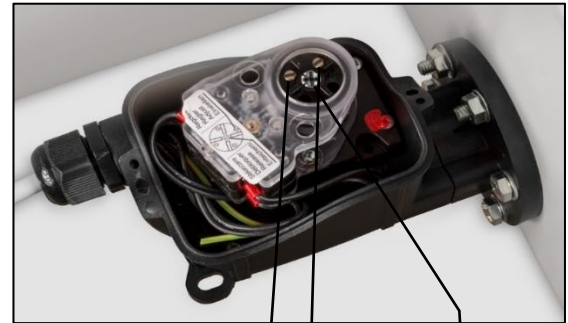

### 3.5. Ochrona przed przeciążeniem z e-W1000

Jeżeli wciągarka nie podnosi nominalnego obciążenia roboczego, należy zresetować zabezpieczenie przeciążeniowe. Powinna to robić tylko kompetentna osoba. Ustawienia ochrony przed niedogodnościami są zaplombowane. Zerwanie plomby spowoduje utratę gwarancji.

### 3.6. Praca

Dzięki sterowaniu ręcznemu można pozwolić wyciągarce obracać się w lewo lub w prawo, dzięki czemu kabel będzie nawijany lub rozwijany. Sterowanie ręczne wyposażone jest w czerwony wyłącznik awaryjny. Możesz ponownie odblokować to zatrzymanie awaryjne, obracając go. Ponadto dostępne są 2 przyciski do zmiany kierunku obrotów.



### 3.7. Uruchomienie

Podczas podłączania należy przestrzegać obowiązujących krajowych przepisów bezpieczeństwa.



Przed pierwszym uruchomieniem wciągarki muszą zostać sprawdzone i zdemonstrowane przez kompetentną osobę.

Wyciągarca wyposażona jest w 2 metrowy kabel zasilający z wtyczką CEE na max 16A. Regulacje kabla zasilającego lub sterującego mogą być wykonywane wyłącznie przez wykwalifikowany personel.



Linie zasilające wyposażone w bezpieczniki zwłoczne z odłącznikiem

Dane techniczne wyciągarki w odniesieniu do prądu można znaleźć na tabliczce znamionowej oraz w specyfikacji technicznej w niniejszej instrukcji. Do każdej wyciągarki dołączony jest schemat elektryczny, który można znaleźć w skrzynce sterowniczej. Schemat można również zamówić w firmie Gebuwin, podając numer seryjny produkcji.

Przed pierwszym użyciem sprawdź, czy:

- śruby mocujące, kołki, kliny są na swoim miejscu i zabezpieczone;
- kierunki ruchu ładunku odpowiadają symbolom na jednostce sterującej;
- kabel jest prawidłowo nawinięty i odwinięty, nie jest skręcony, dobrze nasmarowany i nie ulega zużyciu.



Zawsze wykonuj pierwszy bieg bez obciążenia lub z minimalnym obciążeniem

## 4. Konserwacja



**W celu przeprowadzenia prac przeglądowych i konserwacyjnych wciągarkę należy odciążyć. Prace konserwacyjne i inspekcyjne muszą być wykonywane przez wykwalifikowany personel, na przykład za pośrednictwem dealera Gebuwin.**

Częstotliwość przeglądów/konserwacji	Zajęcia
Podczas uruchamiania	- sprawdzić połączenia śrubowe - sprawdzić działanie hamulca - oczyścić i nasmaruj kabel
do każdego użyciu	- wizualnie sprawdzić kabel, mocowania kabli i hak ładunkowy pod kątem zużycia - sprawdzić działanie hamulca
kwartalny	- wizualnie sprawdzić kabel i hak ładunkowy pod kątem złamania - oczyścić i nasmaruj kabel
Coroczny	- testowanie wyciągarki przez kompetentną i upoważnioną osobę - sprawdzić połączenia śrubowe - hamulec > sprawdzić szczelność powietrzną - sprawdzić zabezpieczenie przed przeciążeniem, jeśli jest obecne - od e-W1000 usunąć stary smar z przekładni bębna, sprawdzić i ponownie dobrze nasmarować smarem napędowym EP2 - sprawdzić kabel i hak ładunkowy pod kątem pęknięć i odkształceń

#### 4.1. Wyreguluj hamulec

##### Opis i działanie

Hamulec elektromagnetyczny z działaniem ujemnym, Cewka hamulcowa jest zasilana poprzez podłączenie do listwy zaciskowej silnika w wersji standardowej. Standardowe napięcie zasilania układu hamulcowego wynosi 230/400V +/- 5% 500 Hz.

Działanie hamowania jest realizowane przy braku zasilania. W przypadku przerwy w zasilaniu cewka wzbudzenia (1) nie jest już zasilana, a zatem nie wywiera siły magnetycznej niezbędnej do unieruchomienia ruchomej zwory (2), która popychana przez sprężynę dociskową (14) ściska tarczę hamulcową (3) do kołnierza silnika z jednej strony i do samego twornika z drugiej, tworząc w ten sposób hamowanie i hamowanie.

##### Regulacja szczeliny powietrznej

Aby zapewnić prawidłowe działanie, szczelina powietrzna S między elektromagnesem (1) a ruchomym twornikiem (2) musi mieścić się w granicach wskazanych w tabeli (Snom-Smax); wyregulować za pomocą śrub mocujących (10) i nakrętek (11), używając miernika grubości, aby upewnić się, że osiągnięto żądaną szczelinę powietrzną Snom.

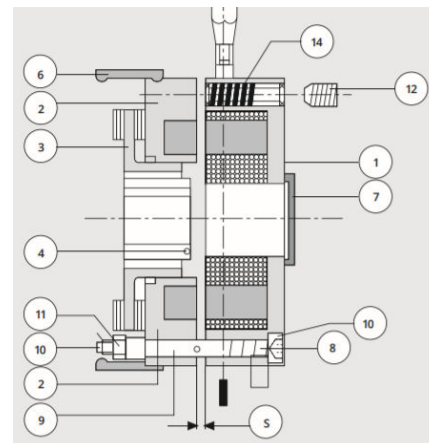

Typ wciągarki	Moment hamowania (Nm)	Snom (mm)	Smax (mm)
e-W250	5	0,2	0,4
e-W500	10	0,2	0,4
e-W1000-1500	20	0,3	0,45
e-W2000-3000	40	0,3	0,45

#### 5. Awarie

Awaria	Przyczyna	Anulować
Wciągarka nie włącza się	- Brak napięcia - kolejność faz jest nieprawidłowo podłączona	- sprawdź czy wciągarka ma naciąg - Zamień 2 fazy
Wciągarka nic nie robi	- w skrzynce sterowniczej zapala się lampka ERR (typ e-W1000-3000) - Przepalony bezpiecznik napięcia sterującego - skrzynka sterownicza przycisku jest uszkodzona - pęknięty kabel w kablu kierownicy - uszkodzone uzwojenie > przeciążenie mechaniczne lub elektryczne	- wciśnij przycisk reset i spróbuj ponownie, upewnij się, że wciągarka nie jest przeciążona zbyt dużym obciążeniem - wymień bezpiecznik w skrzynce sterowniczej - wymień przycisk - wymień kabel sterujący - silnik musi zostać naprawiony przez rzeczoznawcę
Wciągarka działa, ładunek nie jest podnoszony	- włącza się zabezpieczenie przeciążeniowe (w przypadku przeciążenia) - włącza się zabezpieczenie przeciążeniowe (bez przeciążenia)	- zmniejszyć obciążenie do obciążenia nominalnego - spojrz na: wciągarka często się psuje
Silnik brzęczy i ma duży pobór prądu	- uszkodzone uzwojenie, wirnik trzeszczy - hamulec nie zwalnia	- silnik musi zostać naprawiony przez rzeczoznawcę - spojrz na: hamulec nie zwalnia
Wciągarka nie hamuje lub hamowanie jest zbyt duże	- błąd przełączania po pracy w obwodzie elektrycznym - okładzina hamulcowa zużyta lub zabrudzona - zbyt duża szczelina powietrzna	- sprawdzić podłączenie hamulca posługując się schematem elektrycznym - kompletna wymiana osprzętu hamulcowego - zresetować szczelinę powietrzną, patrz punkt 4.1.
Hamulec nie zwalnia	- uszkodzony przełącznik prądu hamowania - cewka hamulcowa uszkodzona	- wymień przełącznik mocy - wymień cewkę hamulcową
Wciągarka często działa nieprawidłowo	- moc nie jest ustawiona prawidłowo (typ e-W1000-3000)	- zresetuj zasilanie. Najpierw spojrz na tabliczkę znamionową, jaki powinien być prąd.

#### 6. Serwis

W odniesieniu do serwisu i/lub części serwisowych odsyłamy do dystrybutora Gebuwin w Państwa okolicy. Widok rozstrzelony dla części serwisowych można znaleźć na stronie internetowej [www.gebuwin.com](http://www.gebuwin.com). Na tej stronie można również zamówić części serwisowe.



**Należy używać tylko oryginalnych części serwisowych, inaczej właściwe działanie nie jest gwarantowane!**

#### 7. Ochrona środowiska

Po zakończeniu eksploatacji różne elementy wciągarki należy zutylizować zgodnie z obowiązującymi przepisami dotyczącymi ochrony środowiska.

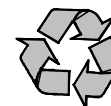

## **8. Gwarancja**

Gebuwin B.V. udziela rocznej gwarancji na wady materiałowe i produkcyjne wciągarek Gebuwin. W przypadku stosowania kabli z certyfikatem Gebuwin gwarancja wydłuża się do 2 lat.

Gwarancja nie obejmuje zużycia i uszkodzeń powstałych na skutek braku regularnej lub okresowej konserwacji. Nie obejmuje szkód powstałych na skutek nieodpowiedniego nadzoru, nieprawidłowych działań i nieprawidłowego użytkowania sprzętu, w szczególności w przypadku przeciężenia, pochylenia, zbyt niskiego lub zbyt wysokiego napięcia lub nieprawidłowego podłączenia.

Gwarancja nie obejmuje demontażu, modyfikacji lub wymiany części mechanicznych lub elektrycznych bez naszej zgody lub przez osobę nieuprawnioną. Gwarancja dotyczy wyłącznie części producenta. W okresie gwarancyjnym sprzedawca ma obowiązek wymienić lub naprawić części uznane za wadliwe po sprawdzeniu przez jego wykwalifikowany i autoryzowany serwis. Należy to zrobić bezpłatnie.

## Specificaties / Specifications / Spesifikasjoner / Specyfikacje

Nederlands	English	Norsk	Polskie	Deutsch	Français
Hijslast 1 <sup>e</sup> laag	Hoisting load first layer	Løftebelastning 1. lag	Podnoszenie ładunku 1. warstwa	Kapazität 1. Schicht	Force 1 <sup>ère</sup> couche
Kabeldiameter	Cable diameter	Kabeldiameter	Średnica kabla	Drahtseil-Durchmesser-Ø	Diamètre du câble-Ø
Kabelsnelheid	Lifting speed	kabelhastighet	Prędkość kabla	Seilgeschwindigkeit	Vitesse de levage
Min. breukkracht kabel	Min. breaking force of cable	min. bruddkraftkabel	min. kabel siły zrywającej	Min. Bruchlast Seil	Charge de rupture minimale du câble
Max. kabelberging laatste laag	Rope storage top layer	Maks. kabelagring siste lag	Maksymalna pojemność kabla w ostatniej warstwie	Seilafnahme letzte Schicht	Câble cap. couche supérieure
Overbrenging	Transmission ratio	Overføring	przenoszenie	Übertragung	transmission
Motor vermogen (400V)	Motor output (400 V)	Motorkraft	Moc silnika	Motorleistung (400 V)	Sortie moteur (400 V)
Stroom (400V)	Current (400V)	Strøm (400V)	Strumień (400V)	Stromstärke (400 V)	Wattage (400 V)
FEM 9.511 classificatie	FEM classification	FEM 9.511 klassifisering	FEM 9.511 classificatie (klasyfikacja)	Klassifizierung FEM 9.511	Classification FEM 9.511
Eigen gewicht	Own weight	Egen vekt	Posiadać wagę	Gewicht	Poids propre
Bevestigingsbouten klasse 8.8	Wall fastening, class 8.8 bolts	Festebolter klasse 8.8	Śruby mocujące klasa 8.8	Wandbefestigung, Bolzen Klasse 8.8	Fixation murale, boulons de classe 8.8
Toegestane omgevingstemperatuur	Permitted environment temperature	Tillatt omgivelsestemperatur	Dopuszczalna temperatura otoczenia	Zulässige Umgebungstemperatur	Température ambiante autorisée

Type		e-W250 400V	e-W500 400V	e-W1000 400V	e-W1500 400V	e-W2000 400V	e-W3000 400V
Hijslast 1 <sup>e</sup> laag	kg	250	500	1000	1500	2000	3000
Kabeldiameter	mm	4	6	8	10	12	14
Kabelsnelheid	m/min	5,2	5,4	3,5	4,4	4,7	3,6
Min. breukkracht kabel	kN	9	18	36	36	70	114
Max. kabelberging laatste laag	m	122	45	100	55	79	54
Overbrenging		1:50	1:50	1:90	1:112,5	1:135	1:225
Motor vermogen (400V)	kW	0,37	0,75	1,1	1,8	3	3
Stroom (400V)	A	1	2	2,7	4,6	6,4	6,4
FEM 9.511 classificatie		1Bm	1Bm	1Cm	1Cm	1Cm	1Cm
Eigen gewicht	kg	52	60	107	122	180	192
Bevestigingsbouten klasse 8.8		4x M10	4x M10	4x M16	4x M16	4x M20	4x M20
Toegestane omgevingstemperatuur		-20°C / +40°C					

Type	e-W250		e-W500		e-W1000		e-W1500		e-W2000		e-W3000	
	Max meters	Max last/load	Max meters	Max last	Max meters	Max last	Max meters	Max last	Max meters	Max last	Max meters	Max last
	m	kg	m	kg	m	kg	m	kg	m	kg	m	kg
1	5,7	250	3,8	500	9,7	1000	7,7	1500	6,8	2000	7,4	3000
2	12,6	224	8,8	427	21,3	888	17,5	1299	15,7	1749	17,1	2647
3	20,4	202	14,7	373	34,7	799	29,0	1146	26,2	1554	28,7	2369
4	28,6	185	21	331	49,0	726	41,3	1025	37,3	1399	40,7	2143
5	37,9	170	28,4	297	65,1	665	55,6	927	50,2	1271	54,7	1957
6	47,6	158	36,2	270	82,0	614			63,5	1165		
7	58,3	147	45,2	247	100,8	570			78,7	1075		
8	69,5	138							94,4	998		
9	81,7	129										
10	94,2	122										
11	107,9	115										
12	122	109										

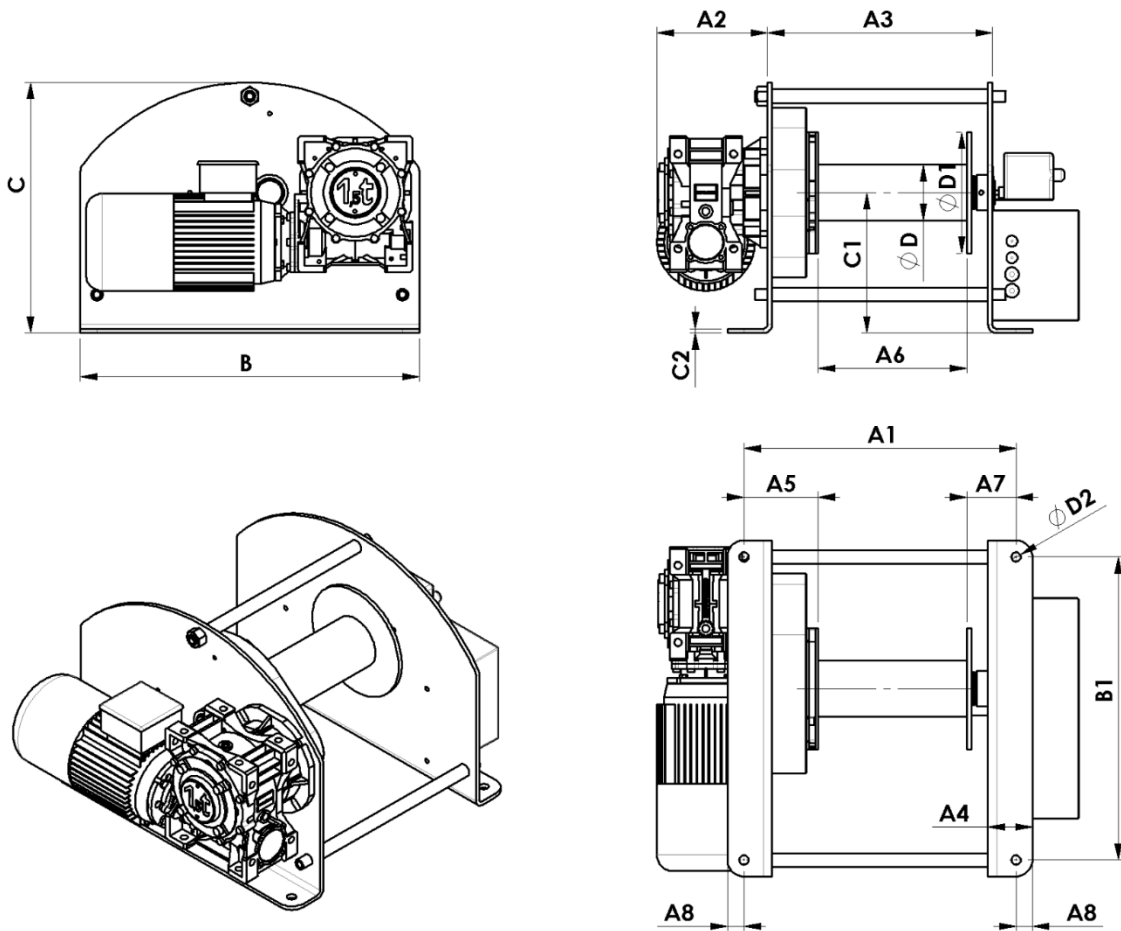

Type	A1	A2	A3	A4	A5	A6	A7	A8	B	B1	C	C1	C2	D	D1	D2
e-W250	269	151	222	47	59	146	64	17	550	440	355	190	6	55	150	11
e-W500	269	189	222	47	59	146	64	17	550	440	355	190	6	55	150	11
e-W1000	475	172	405	70	130	265	80	27	610	500	455	255	8	102	220	17
e-W1500	475	211	405	70	130	265	80	27	610	500	455	255	8	102	220	17
e-W2000	475	220	405	70	149	238	85	27	700	570	515	260	8	133	325	21
e-W3000	475	240	405	70	149	241	85	27	700	570	515	260	8	168	325	21



## 1. Introducción

Estimado cliente,

Queremos agradecerle que haya elegido un producto Gebuwin. Ha adquirido un producto de elevación profesional que ha sido desarrollado, producido y probado con el máximo cuidado. Sin embargo, es nuestro deber advertirle que, en primer lugar, es esencial leer atentamente estas instrucciones antes de utilizar este producto y, en segundo lugar, ejecutarlas antes de utilizarlo realmente.

Además, le recomendamos que visite nuestra página web: [www.gebuwin.com](http://www.gebuwin.com), en la que podrá adquirir diversos accesorios para este cabrestante, como por ejemplo juegos de cables completos y grasa lubricante especial para el accionamiento. Además, en esta página web encontrará información descargable sobre lo siguiente:

- información de servicio;
- manuales de usuario.

Los productos de Gebuwin cumplen con los requisitos de la Unión Europea y, en particular, con la Directiva CE sobre máquinas. Gebuwin también está certificada según el sistema de calidad ISO 9001. Durante el proceso de producción, las piezas se someten constantemente a controles e inspecciones, con un control/inspección final al final del proceso de producción.

## 2. Normas de seguridad

Los cabrestantes eléctricos Gebuwin del tipo eW son cabrestantes eléctricos de cable accionados por tornillo sin fin en versión trifásica. Estos cabrestantes se pueden fijar a paredes o estructuras. Los cabrestantes solo se pueden utilizar para tirar y/o elevar mercancías. Los cabrestantes tienen un factor de seguridad estático de 1,25.



**Está prohibido el transporte (elevación) de personas, así como de personas situadas debajo de una carga en movimiento.**

**El incumplimiento de este manual y de las instrucciones puede dar lugar a situaciones peligrosas. Los daños (personales) resultantes no son responsabilidad de Gebuwin BV.**

Los cabrestantes no son adecuados para:

- uso continuo;
- tirando de materiales que están apretados en la máquina;
- remolcar o inclinar cargas;
- para el transporte de pasajeros;
- en salas y lugares de producción de representaciones teatrales;
- utilizar en un entorno en el que se utilizan sustancias agresivas y/o explosivas.

Technische veranderingen aan de lieren en/of het monteren van randapparaten zijn alleen geoorloofd na schriftelijke toestemming van Gebuwin BV  
De bediening, montage, eventuele reparaties y het onderhoud van de lier mogen alleen gedaan worden door deskundige personen die:

- daartoe aangesteld en bevoegd zijn;
- hasta ahora están en peligro;
- vertrouwd zijn met de juiste voorschriften;
- bij reparatie altijd originele onderdelen gebruiken.

### 2.1 Operador

El uso de estos productos está permitido únicamente a personas cualificadas que estén familiarizadas con el funcionamiento de estos productos. Estas personas también deben tener la autorización del propietario del producto. El personal de operación también debe prestar atención a lo siguiente:

- Utilice equipo de protección personal;
- Manipule el cable únicamente con guantes protectores;
- No llevar cabello largo y/o suelto, anillos, cadenas u otras joyas;
- No suelto ropa .

### 2.2 Cabrestante

El cabrestante está diseñado para elevar y bajar cargas no guiadas verticalmente, mover cargas horizontalmente en superficies inclinadas, hacer oscilar aletas, cubiertas, etc. El producto está equipado con un freno eléctrico. Este freno mantiene la carga a cualquier altura y garantiza que la carga pueda moverse de forma controlada.

Los cabrestantes eléctricos se instalan mejor en un área cubierta. Si se instalan al aire libre, recomendamos instalar una cubierta que proteja el cabrestante en la posición de reposo contra las condiciones climáticas, como el calor directo del sol, el polvo, la lluvia, la nieve, etc. Pregunte a Gebuwin por las posibilidades. El funcionamiento del motor y/o del freno puede verse comprometido en entornos húmedos con fuertes fluctuaciones de temperatura.

La fuerza de elevación especificada de la primera capa de cable, que se indica en la placa de características, no debe superarse en ningún caso. El cabrestante debe fijarse al menos con los elementos de fijación prescritos en la tabla 1. El cabrestante debe ser comprobado por un experto al menos una vez al año.



**¡Nunca toque las piezas móviles durante el uso!**

Realice siempre la siguiente inspección antes de utilizar el cabrestante:

- Compruebe el funcionamiento del freno;
- Verifique el estado del cable y del equipo de elevación;
- Verifique la construcción de soporte.

### 2.3. Carga

Con respecto a la carga, preste atención a lo siguiente:

- Nunca deje la carga desatendida mientras esté elevada;
- no permita que la carga se balancee;
- Nunca permita que la carga caiga repentinamente del cable;
- Asegúrese de que la altura de elevación permanezca a la vista.

## 2.4 Cable y material(es) de elevación

Preste atención a lo siguiente con respecto al cable y al material de elevación:

- Utilice únicamente cables certificados según DIN 15020 con la fuerza de rotura mínima requerida según la tabla 1;
- Los cables y el gancho de carga deben revisarse y mantenerse periódicamente según DIN 15020;
- La carga debe estar montada correctamente;
- Los ganchos de carga deberán estar provistos de seguros;
- De acuerdo con la normativa, los ganchos de carga deben montarse en el cable con un guardacabo y una férula;
- El ángulo de palanca lateral, del cordón, no debe superar los 3 grados.
- **Debe haber un mínimo de 3 bobinas de seguridad en la primera capa del tambor cuando está cargado;**
- la parte superior de la última capa de cable debe tener al menos una distancia igual a un diámetro y medio de cable entre el borde exterior de la brida del tambor;
- El cable debe estar pretensado al enrollarse alrededor del tambor;
- **Nunca meta la mano en el conjunto de cables;**
- Sujete el cable únicamente con guantes de seguridad;
- Respetar la capacidad correcta del cable;

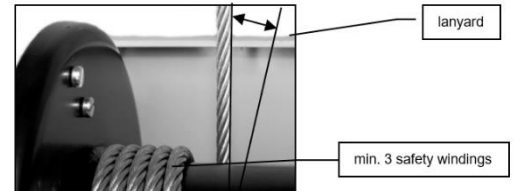
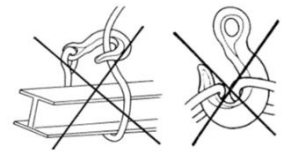
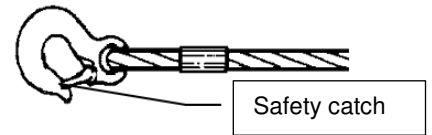

## 3. Detalles técnicos

La designación del tipo es la siguiente:

eW	: Cabrestantes eléctricos (cabrestante eléctrico), con cargas de elevación de 150, 250, 500, 1000, 1500, 2000 y 3000 kg.
GR	: Gris, pintado color RAL7035
D	: Tambor, 1 compartimento para cables
GD	: Tambor ranurado

### 3.1. Descripción de funciones

Los cabrestantes tipo eW son cabrestantes accionados eléctricamente que son adecuados para una instalación fija. En una instalación al aire libre, recomendamos instalar una cubierta adicional (capota) en función del clima. Pregunte a Gebuwin por las opciones para proteger el cabrestante eléctrico.

El bastidor está fabricado en chapa de acero y es apto para su montaje en paredes, suelos, mástiles y similares. Las dos placas del bastidor se mantienen a distancia mediante ejes de acero. El tambor de cable de acero se encuentra entre las dos mitades del bastidor. El tambor de cable es accionado por una unidad de motor eléctrico que está equipada con un motor de freno y un reductor de tornillo sin fin. A partir de la versión e-W1000, hay una transmisión de engranajes adicional entre el reductor de tornillo sin fin y el tambor de cable para lograr el momento de tracción (elevación) deseado. Las partes más importantes se describen a continuación:

- Motor trifásico estándar con motor freno de CA con índice de protección IP54;
- Transmisión:
  - o hasta el modelo e-W500 inclusive un reductor de tornillo sin fin con grasa;
  - o del e-W1000 un reductor de tornillo sin fin con grasa con una transmisión de engranajes adicional con una cubierta de plástico resistente a los impactos;
- ( **Opcional** ) El interruptor de arranque y de final de cable (contador de carreras) es obligatorio en la versión de polipasto y funciona con una tensión de control (24 V). La carcasa está hecha de plástico resistente a los impactos y tiene un grado de protección IP65;
- El cabrestante está equipado de serie con un tambor de cable liso. El cable está unido al tambor mediante una conexión de cuña;
- ( **Opcional** ) Tambor de cable con múltiples compartimentos para cables;
- ( **Opcional** ) Tambor de cable con ranuras para asegurar mejor el enrutamiento del cable;
- En la caja de control está disponible una opción para un interruptor de límite externo;
- Se encuentra disponible una protección electrónica contra sobrecargas por corte de energía y viene configurada de fábrica. La protección contra sobrecargas evita que el motor del cabrestante se cale al levantar una carga excesiva. La protección contra sobrecargas está integrada en la caja de control que tiene un grado de protección IP55;
  - o Hasta el modelo e-W500 inclusive, se utiliza un interruptor híbrido en el que se ajusta la corriente máxima;
  - o Desde el e-W1000 se utiliza un controlador de frecuencia donde se ajusta la corriente máxima;
- La unidad de control manual (caja de pulsadores) funciona con una tensión de control (24 V) y tiene una longitud de cable estándar de 1 metro. La unidad contiene un interruptor de emergencia y 2 pulsadores. En las versiones a partir de e-W1000, el pulsador se puede presionar para la segunda velocidad. La unidad tiene un grado de protección IP65;
- El cabrestante está equipado de serie con un enchufe CEE de 16 A con una longitud de cable de 2 metros;
- ( **Opcional** ) El rodillo de presión garantiza que el cable se enrolle correctamente. Para un correcto funcionamiento del rodillo de presión, recomendamos no pasar de 2 capas de cable.

### 3.2. Instrucciones de montaje

Son posibles diferentes posiciones de montaje. Para enrollar el cable correctamente, el tambor del cable debe estar siempre en posición horizontal. Además, a continuación se muestran las diferentes posiciones de montaje con respecto al cabrestante. Esto se debe a la lubricación adecuada del reductor de sinfín y al sellado de los cojinetes. Las posiciones se muestran a continuación:

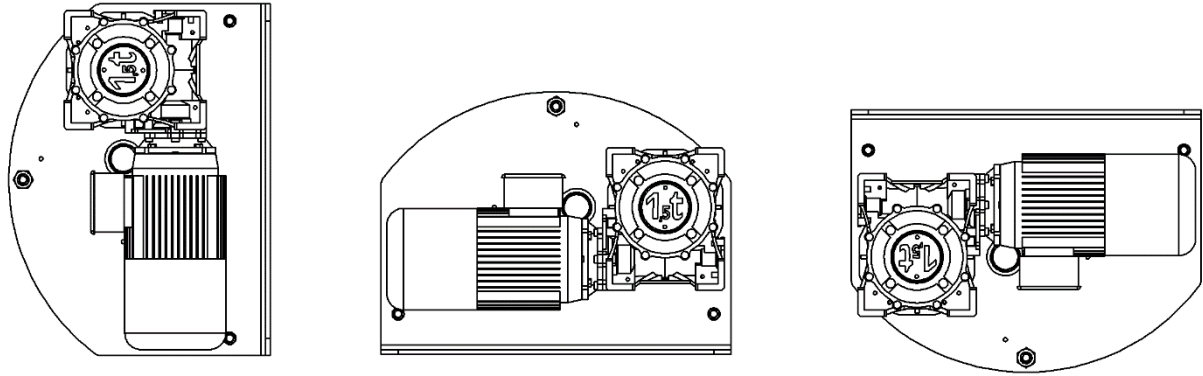

Bij een gladde kabeltrommel (sin groeven) kan de kabel in beide richtingen worden afgewikkeld. Bij het aanpassen van de afwikkelrichting moet ook de elektrische besturing worden aangepast conform het aansluitschema. De volgende kabel afwikkel richtingen zijn hieronder Schematisch Weergegeven. In het arceerde gebied kan geen kabel lopen in verband met de afstandsbuizen van het frame. El cable de conexión estándar se ingiere según la figura A.

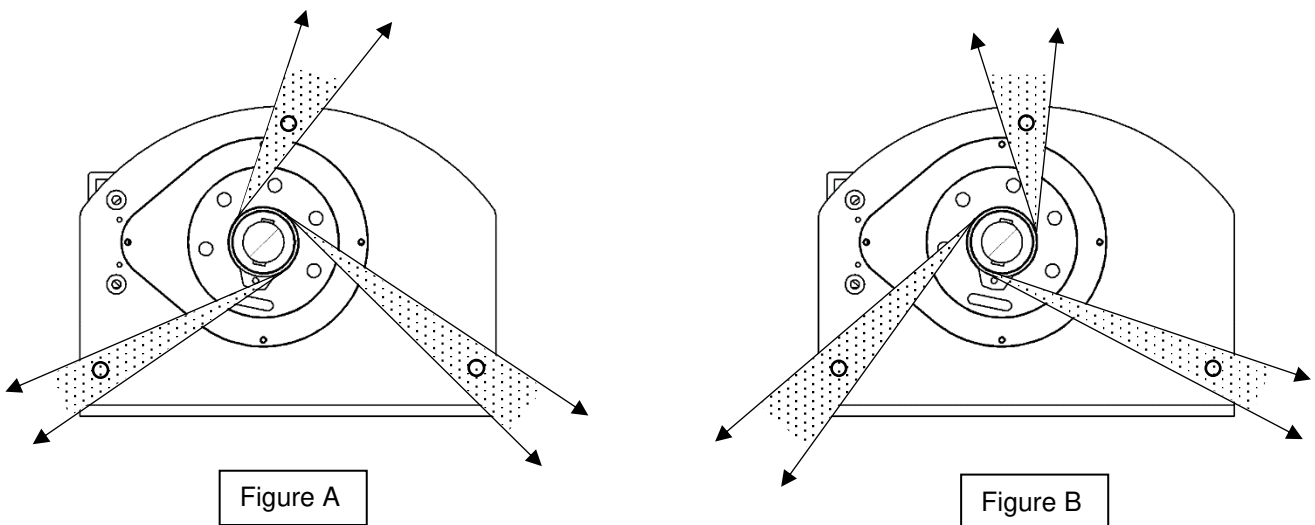

**Con una opción de tambor ranurado, no se puede cambiar la dirección de desenrollado.**

Los cabrestantes con opción de tambor ranurado tienen una dirección de desenrollado de cable estándar según la figura A.

El cabrestante debe montarse con los pernos especificados en la especificación técnica. Para evitar la aparición de tensiones en el bastidor, preste atención a:

- Una superficie plana en la ubicación de los pernos de montaje, si es necesario rellénela con calzas;
- Y si la capacidad de carga de un muro u otra construcción es suficiente;
- Para garantizar un buen funcionamiento del cable, el cabrestante debe montarse nivelado (tambor de cable en posición horizontal);
- Todas las tuercas de los pernos de montaje deben estar apretadas y bloqueadas por igual;
- Utilice guantes de trabajo durante el montaje.

### **3.3. Montaje del cable**

Consulte la tabla para elegir el cable. La longitud del cable debe ser tal que al menos 3 vueltas de cable permanezcan en el tambor cuando la carga esté en la posición inferior. El cable se fija mediante una cuña. Gebuwin puede suministrar cables estándar de acero y acero inoxidable que cumplen con la norma EN 12385-4. El diámetro y la resistencia mínima a la rotura se indican en la especificación técnica y en la placa de características del cabrestante. Para cargas no guiadas, recomendamos utilizar un cable sin torsión.

El cable se puede fijar al tambor de 2 maneras. El cable debe montarse de fábrica según la figura A en relación con la dirección de desenrollado del cable correcta. Si cambia la dirección de enrollado, también deben realizarse ajustes en la caja de control. Los cabrestantes se suministran sin cable de serie. La dirección del cable es fija para los cabrestantes con tambor de cable ranurado.

Con los tornos se suministra una cuña para fijar el cable. Primero se selecciona la dirección correcta de desenrollado y luego se empuja el cable a través del hueco en la brida del tambor del cable. A continuación, se tira del cable unos centímetros, se envuelve completamente la cuña con el cable y se empuja el cable con la cuña hacia el hueco. Al cargar el cable, la cuña se atasca en el hueco. Esto sujeta el cable firmemente. Opcionalmente, la cuña se puede introducir con una herramienta ligera.

El cable debe enrollarse y desenrollarse siempre bajo tensión. La distancia entre el borde de la brida del tambor y la última capa del mismo debe ser al menos 1,5 veces el diámetro del cable. El cable debe engrasarse antes de su uso.

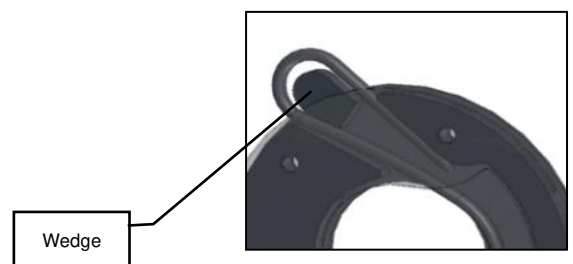

### 3.4. Ajuste del contador de carreras (solo para cabrestantes de elevación)

- En primer lugar, suministre el cabrestante con el cable, consulte 3.3.
- Retire la tapa del contador de golpes.
- Afloje el tornillo de bloqueo central .
- Enjuague los 3 bobinados de seguridad del cabrestante y fije este punto mediante el tornillo de ajuste MC1.
- Coloque el cabrestante en la posición final y fije también este punto mediante el tornillo de ajuste MC2.
- Apriete el tornillo de bloqueo y vuelva a colocar las cubiertas protectoras.

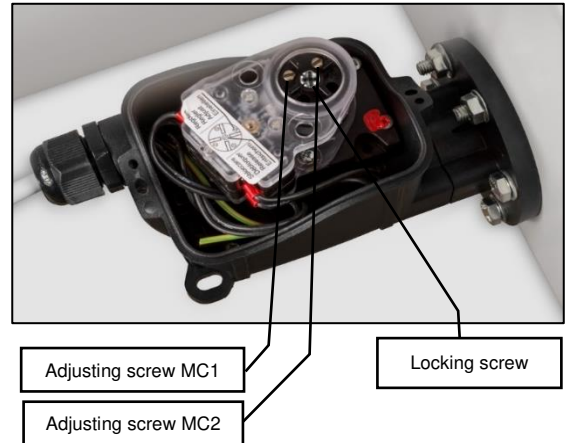

### 3.5. Protección contra sobrecarga

Si el cabrestante no alcanza la carga nominal de trabajo, se debe restablecer la protección contra sobrecargas. Esto solo debe hacerlo una persona competente. Los ajustes de la protección contra sobrecargas están sellados (tipo e-W150-500) o bloqueados por un código (tipo e-W1000-3000). La garantía caduca si se rompe el sello o el código.

### 3.6. Control del colgante

Con el mando colgante se puede girar el cabrestante hacia la izquierda o hacia la derecha para enrollar o desenrollar el cable. El mando colgante está equipado con un botón de parada de emergencia rojo. Puede desbloquear este botón de parada de emergencia girándolo. También hay 2 pulsadores para invertir la dirección de rotación.

A partir de la versión e-W1000, el cabrestante está equipado con 2 velocidades, la 2ª velocidad se consigue pulsando el botón.



### 3.7 Nombre de usuario

Al realizar la conexión, tenga en cuenta las normas de seguridad nacionales aplicables.



Los cabrestantes deben ser revisados y retirados por una persona competente antes de la primera puesta en marcha.



El cabrestante está equipado con un cable de alimentación de 2 metros con enchufe CEE para un máximo de 16 A. Los ajustes en el cable de alimentación o en el cable de control solo pueden ser realizados por personal especializado.

Líneas de suministro equipadas con fusibles lentos con interruptor de aislamiento

Los datos técnicos del cabrestante, en lo que respecta a la potencia, se pueden encontrar en la placa de características y en la ficha técnica de este manual. Cada cabrestante tiene un esquema eléctrico que se encuentra en la caja de control. El esquema eléctrico también se puede solicitar a Gebuwin, indicando el número de serie de producción.

Antes del primer uso compruebe lo siguiente:

- Los tornillos de fijación, pasadores y cuñas están colocados y asegurados;
- Las direcciones de movimiento de la carga corresponden a los símbolos de la unidad de control;
- El cable está enrollado y desenrollado correctamente, no está torcido, está bien engrasado y no está sujeto a desgaste.



Realice siempre una primera pasada sin carga o con carga mínima.

## 4. Mantenimiento



**El cabrestante debe estar descargado para las tareas de inspección y mantenimiento. Las tareas de inspección y mantenimiento deben ser realizadas por personal especializado, por ejemplo, a través de su distribuidor de Gebuwin.**

de inspección /mantenimiento	Tareas
Cuando usando	<ul style="list-style-type: none"> <li>- comprobar tornillo Conexiones</li> <li>- comprobar el funcionamiento del freno</li> <li>- Limpiar y engrasar el cable</li> </ul>
Antes cada usar	<ul style="list-style-type: none"> <li>- Inspeccione visualmente el cable, los accesorios del cable y el gancho de carga para detectar desgaste.</li> <li>- comprobar el funcionamiento del freno</li> </ul>
Por trimestre	<ul style="list-style-type: none"> <li>- Inspeccione visualmente el cable y el gancho de carga para detectar roturas.</li> <li>- Limpiar y engrasar el cable</li> </ul>

Años

- Prueba del cabrestante por una persona competente y competente
- comprobar tornillo Conexiones
- freno > comprobar el entrehierro
- Compruebe la protección contra molestias, si está presente
- Lubricar el engranaje del tambor del e-W1000
- Compruebe el cable y el gancho de carga para detectar grietas y deformaciones.

#### 4.1 Ajuste del freno

##### Descripción y funcionamiento

Freno electromagnético con accionamiento negativo. La bobina de freno se alimenta a través de una conexión a la placa de bornes del motor en la versión estándar. La tensión de alimentación estándar para la unidad de frenado es de 230/400 V +/- 5 % 500 Hz.

La acción de frenado se ejerce en ausencia de suministro eléctrico. Cuando se interrumpe el suministro eléctrico, la bobina de excitación (1) ya no recibe alimentación y, por tanto, no ejerce la fuerza magnética necesaria para frenar la armadura móvil (2) que, empujada por el resorte de presión (14), comprime el disco de freno (3) contra la brida del motor por un lado y la propia armadura por el otro, creando así una acción de frenado.

##### Ajuste del entrehierro

Para un correcto funcionamiento, el entrehierro S entre el electroimán (1) y la armadura móvil (2) debe estar comprendido entre los límites indicados en la tabla ( S<sub>nom</sub> -S<sub>máx</sub>); ajustar mediante los tornillos de fijación (10) y las tuercas (11), utilizando un calibre de espesores para asegurarse de alcanzar el entrehierro S<sub>nom</sub> deseado.

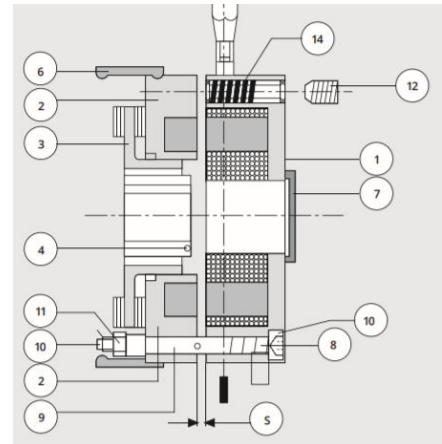

Tipo mentiroso	momento de frenado (Nm)	S <sub>nom</sub> (mm)	S <sub>máx</sub> (mm)
e-W250	5	0,2	0,4
e-W500	10	0,2	0,4
e-W1000-1500	20	0,3	0,45
e-W2000-3000	40	0,3	0,45

## 5. Problemas tiroteo

Problema / Mal funcionamiento	Causa	Solución
El cabrestante no se enciende	<ul style="list-style-type: none"> <li>- Sin tensión</li> <li>- La secuencia de fases está conectada incorrectamente</li> </ul>	<ul style="list-style-type: none"> <li>- Verificar si el cabrestante tiene tensión</li> <li>- Intercambiar 2 fases</li> </ul>
El cabrestante no hace nada	<ul style="list-style-type: none"> <li>- La lámpara ERR se enciende en la caja de control (tipo e-W150-500)</li> <li>- fusible de voltaje de control roto</li> <li>- Botón pulsador de la caja de control defectuoso</li> <li>- Rotura de cable en el cable de control</li> <li>- Bobinado defectuoso &gt; sobrecarga mecánica o eléctrica</li> </ul>	<ul style="list-style-type: none"> <li>- Reemplace el fusible en la caja de control</li> <li>- Reemplazar el pulsador</li> <li>- Reemplazar el cable de control</li> <li>- El motor debe ser reparado por un experto.</li> <li>- reducir la carga a la carga nominal</li> <li>- Mira: el cabrestante falla a menudo</li> <li>- El motor debe ser reparado por un experto.</li> </ul>
El cabrestante funciona, la carga no se eleva	<ul style="list-style-type: none"> <li>- La protección contra sobrecarga se activa (con sobrecarga)</li> <li>- La protección contra sobrecarga se activa (sin sobrecarga)</li> </ul>	<ul style="list-style-type: none"> <li>- reducir la carga a la carga nominal</li> <li>- Mira: el cabrestante falla a menudo</li> </ul>
El motor zumba y tiene un alto consumo de corriente.	<ul style="list-style-type: none"> <li>- Bobinado defectuoso, el rotor hace un ruido chirriante</li> <li>- El freno no se suelta</li> </ul>	<ul style="list-style-type: none"> <li>- El motor debe ser reparado por un experto.</li> <li>- Mira: el freno no se suelta</li> </ul>
El cabrestante no frena o el retraso es demasiado grande	<ul style="list-style-type: none"> <li>- Error de conmutación después del trabajo en el circuito eléctrico.</li> <li>- revestimiento de freno desgastado o sucio</li> <li>- El espacio de aire es demasiado grande</li> </ul>	<ul style="list-style-type: none"> <li>- Compruebe la conexión del freno utilizando el diagrama de conexión</li> <li>- Renovar completamente el montaje del freno.</li> <li>- restablecer el entrehierro, ver punto 4.1.</li> </ul>
El freno no se suelta	<ul style="list-style-type: none"> <li>- freno actual relé defectuoso</li> <li>- freno bobina defectuoso</li> </ul>	<ul style="list-style-type: none"> <li>- renovar actual relé</li> <li>- reemplazar el freno bobina</li> </ul>
El cabrestante a menudo falla	<ul style="list-style-type: none"> <li>- La potencia no está configurada correctamente (tipo e-W150-500)</li> <li>- El inversor de frecuencia da un código de error en la caja de control (tipo e-W1000-3000)</li> </ul>	<ul style="list-style-type: none"> <li>- Restablecer la alimentación. Primero, observe el tipo de placa y cuál debería ser la corriente.</li> <li>- Mire la tabla de códigos de error del convertidor de frecuencia</li> </ul>

## 6. Servicio

Para realizar el mantenimiento y/o adquirir piezas de repuesto, póngase en contacto con su distribuidor Gebuwin más cercano. El diagrama de despiece de las piezas de repuesto está disponible en nuestro sitio web [www.gebuwin.com](http://www.gebuwin.com). Los pedidos de las piezas de repuesto necesarias también se pueden realizar en el sitio web.



**Utilice únicamente piezas de servicio originales; de lo contrario, no se puede garantizar el correcto funcionamiento.**

## **7. Medio ambiente**

Al final de la vida útil del cabrestante, las distintas piezas del mismo deben eliminarse de acuerdo con las normativas medioambientales vigentes.



## **8. Garantía**

Gebuwin BV ofrece una garantía de 1 año contra defectos de fabricación y de material de los cabrestantes Gebuwin. Si se utilizan cables certificados por Gebuwin, la garantía se amplía a 2 años.

La garantía no cubre el desgaste o los daños resultantes de la falta de un mantenimiento regular o periódico. No cubre los daños debidos a una supervisión inadecuada, a acciones incorrectas o a un uso incorrecto del equipo, en particular en caso de sobrecarga, inclinación, subtensión o sobretensión o conexión incorrecta.

La garantía no se aplica a ningún desmontaje, modificación o sustitución de piezas mecánicas o eléctricas sin nuestro permiso o por parte de una persona no autorizada. La garantía solo se aplica a las piezas del fabricante. Durante el período de garantía, el vendedor debe sustituir o reparar las piezas que se consideren defectuosas tras su examen por parte de un servicio técnico cualificado y autorizado. Esto debe hacerse de forma gratuita.



## 1. Introduktion

Kära kund,

Vi vill tacka dig för att du har valt en Gebuwin-produkt. Du har köpt en professionell lyftprodukt som har utvecklats, producerats och testats med största omsorg. Det är dock vår plikt att uppmärksamma dig på att det första är viktigt att läsa dessa instruktioner noggrant innan du använder denna produkt och för det andra utför dem innan produkten faktiskt tas i bruk.

Dessutom vill vi hänvisa dig till vår hemsida: [www.gebuwin.com](http://www.gebuwin.com) där olika tillbehör till denna vinsch kan köpas, t.ex. kompletta kabelsatser och speciellt drivsmörjett. Dessutom tillhandahåller denna webbplats nedladdningsbar information om följande:

- serviceinformation;
- användarmanualer.

Gebuwins produkter uppfyller kraven i Europeiska unionen och i synnerhet EG:s maskindirektiv. Gebuwin är även kvalificerad enligt kvalitetssystemet ISO 9001. Under tillverkningsprocessen utsätts delar ständigt för kontroller och inspektioner, med en slutkontroll/besiktning i slutet av produktionsprocessen.

## 2. Säkerhetsföreskrifter

Gebuwin elvinschar med typ eW är elektriska snäckväxeldrivna kabelvinschar med trefasversion. Dessa vinschar kan fästas på väggar eller strukturer. Vinscharna kan endast användas för att dra och/eller lyfta gods. Vinscharna har en statisk säkerhetsfaktor på 1,25.



**Transport (lyft) av såväl personer som personer som befinner sig under en flyttbar last är förbjuden.**



**Underlåtenhet att följa denna manual och instruktioner kan leda till farliga situationer. Den resulterande (personliga) skadan är inte Gebuwin BVs ansvar**

Vinscharna är inte lämpliga för:

- kontinuerlig användning;
- dra material som är åtdragna på maskinen;
- bogsering eller snedställning av laster;
- för passagerartransport;
- i salar och produktionsplatser för scenframträdanden;
- användning i en miljö där aggressiva och/eller explosiva ämnen används.

Tekniska förändringar av lieren en/av de monterade av randapparaten är bara geoorloofd och skriftligt tillstånd från Gebuwin BV

Betjäning, montage, eventuella reparationer och underhåll som endast kan göras av experter:

- du är anställd och behörig;
- därför tas upp;
- förtroende med de rätta föreskrifterna;
- vid reparation alltid originaldelar användas.

### 2.1 Operatör

Endast kvalificerade personer som är bekanta med användningen av dessa produkter får använda dessa produkter. Dessa personer måste också ha tillstånd från produktens ägare. Driftpersonalen måste också vara uppmärksam på:

- Använd personlig skyddsutrustning;
- Hantera kabeln endast med skyddshandskar;
- Bär inte långt hår och/eller löst hår, ringar, kedjor eller andra smycken;
- Inget löst kläder .

### 2.2 Vinsch

Vinschen är konstruerad för att lyfta och sänka icke-styrda laster vertikalt, flytta laster horisontellt på lutande ytor, svängande klaffar, lock etc. Produkten är utrustad med en elektrisk broms. Denna broms håller lasten på valfri höjd och säkerställer att lasten kan förflyttas på ett kontrollerat sätt.

Elektriska vinschar installeras bäst i ett täckt område. Vid installation utomhus rekommenderar vi att du installerar ett skydd som skyddar vinschen i viloläge mot väderförhållanden som direkt solvärme, damm, regn, snö etc. Fråga Gebuwin om möjligheterna. Motor- och/eller bromsdrift kan äventyras i fuktiga miljöer med kraftiga temperaturfluktuationer.

Den angivna lyftkraften för det första kabelskiktet, som anges på märkskylten, får aldrig överskridas. Vinschen ska fästas minst med de föreskrivna fästena från tabell 1. Vinschen ska provas av en expert minst en gång per år.



**Rör aldrig rörliga delar under användning!**

Utför alltid följande inspektion innan vinschen används:

- Kontrollera bromsfunktionen;
- Kontrollera kabelns och lyftutrustningens skick;
- Kontrollera den bärande konstruktionen.

### 2.3. Ladda

Var uppmärksam på följande med avseende på lasten:

- lämna aldrig lasten oöversiktad när den är upphöjd;
- låt inte lasten svänga;
- låt aldrig lasten falla plötsligt från kabeln;
- se till att lyfthöjden förblir i fri sikt.

## 2.4 Kabel och lyftmaterial(er)

Var uppmärksam på följande med avseende på kabel och lyftmaterial:

- använd endast DIN 15020-certifierade kablar med den minsta erforderliga brytkraften från diagram 1;
- kablar och lastkrok måste regelbundet kontrolleras och underhållas enligt DIN 15020;
- lasten måste monteras korrekt;
- lastkrokar måste vara försedda med säkerhetsspärrar;
- enligt bestämmelserna måste lastkrokar monteras på kabeln med en fingerborg och en hylsa;
- hävstångsvinkeln i sidled, linan, får inte överstiga 3 grader;
- **det måste finnas minst 3 säkerhetslindningar på det första lagret av trumman när den är laddad;**
- toppen av det sista kabelskiktet måste ha minst en och en halv kabeldiameter fritt utrymme mellan trumflänsens ytterkant;
- kabeln måste vara förspänd när den lindas runt trumman;
- **sträck aldrig in i kabelnheten;**
- Håll bara i kabeln när du bär skyddshandskar;
- följ rätt kabelkapacitet;

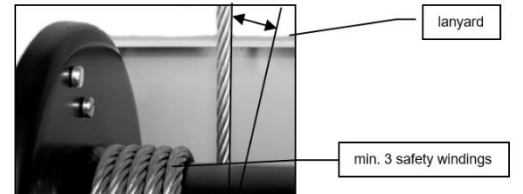
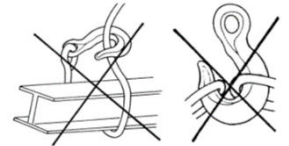
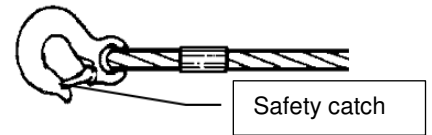

## 3. Tekniska detaljer

Typbeteckningen är följande:

eW	: Elektriska vinschar (elvinsch), med lyftlaster på 150, 250, 500, 1000, 1500, 2000 och 3000 kg.
GR	: Grå, målad färg RAL7035
D	: trumma, 1 kabelfack
GD	: räfflad trumma

### 3.1. Funktionsbeskrivning

Vinscherna av eW-typ är elektriskt drivna vinschar som är lämpliga för fast installation. Vid utomhusinstallation rekommenderar vi att man monterar en extra kåpa (huv) i samband med väderlek. Fråga Gebuwin om alternativen för att skärma den elektriska vinschen.

Ramen är gjord av stålplåt och lämpar sig för montering på väggar, golv, master och liknande. De två ramplåtarna hålls på avstånd av stålaxlar. Stålkabeltrumman är placerad mellan de 2 ramhalvorna. Kabeltrumman drivs av en elmotorenhet som är utrustad med en bromsmotor och en snäckväxellåda. Från e-W1000-versionen finns en extra växellåda mellan snäckväxellådan och kabeltrumman för att uppnå önskat drag- (lyft)moment. De viktigaste delarna beskrivs nedan :

- Standard 3-fasmotor med AC-bromsmotor med skyddsklass IP54;
- Överföring:
  - o till och med e-W500 en snäckväxellåda med fett;
  - o från e-W1000 en snäckväxellåda med fett med en extra växellåda med en slagtålig plastkåpa;
- ( **Tillval** ) Kabelände och startbrytare (slagräknare) är obligatoriskt i lyftversionen och fungerar med styrsänning (24V). Huset är tillverkat av slagtålig plast och har en skyddsklass IP65;
- Vinschen är som standard utrustad med en slät kabeltrumma. Kabeln är fäst vid trumman med en kilanslutning;
- ( **Tillval** ) Kabeltrumma med flera kabelfack;
- ( **Tillval** ) Kabeltrumma med spår för att bättre säkerställa kabeldragning;
- Ett alternativ för en extern gränslägesbrytare finns i kontrollboxen;
- Ett elektroniskt överbelastningsskydd genom strömavbrott finns tillgängligt och är fabriksinställt. Överbelastningsskyddet förhindrar att vinschmotorn stannar genom att lyfta en för hög last. Överbelastningsskyddet är inbyggt i kontrollboxen som har en kapslingsklass IP55;
  - o till och med e-W500 används en hybridomkopplare där max. strömmen är inställd;
  - o från e-W1000 används en frekvensregulator där max. strömmen är inställd;
- Den manuella styrenheten (tryckknappslåda) arbetar med styrsänning (24V) och har en standardkabel längd på 1 meter. Enheten innehåller en nödströmbrytare och 2 tryckknappar. För versioner från e-W1000 kan tryckknappen tryckas in för den andra hastigheten. Enheten har en skyddsklass IP65;
- Vinschen är standardutrustad med en 16A CEE-kontakt med en kabel längd på 2 meter;
- ( **Tillval** ) Tryckrullen ser till att kabeln lindas upp korrekt. För korrekt funktion av tryckvalsen rekommenderar vi att inte gå längre än 2 kabellager.

### 3.2. Monteringsanvisningar

Olika monteringslägen är möjliga. För att linda kabeln korrekt bör kabeltrumman alltid placeras horisontellt. Dessutom visas de olika monteringspositionerna med avseende på vinschen nedan. Detta beror på korrekt smörjning av snäckväxellådan och tätning av lagren. Möjlig monteringspositioner visas nedan :



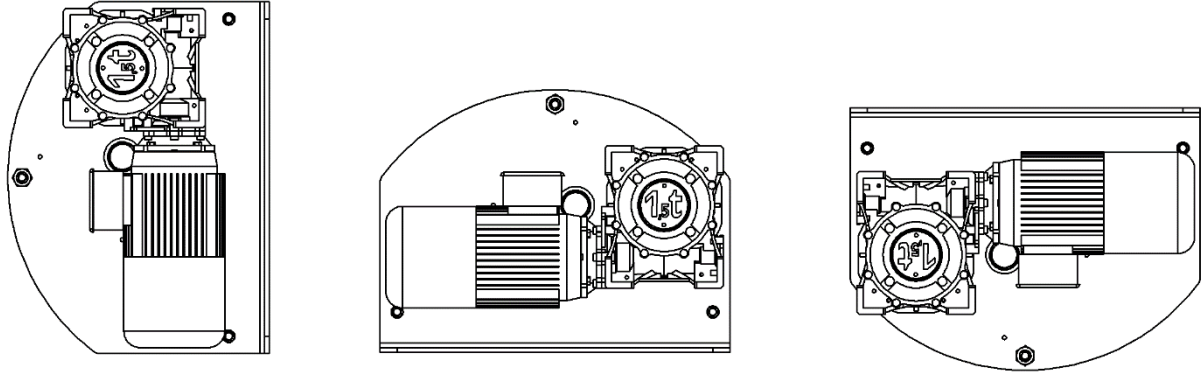

Vid en gladde kabeltrommel (zoner groeven) kan de kabel i båda riktningarna bli avvecklade. Vid anpassning av utvecklingen måste även den elektriska styrningen anpassas enligt kopplingsdiagrammet. Följande kabel utvecklas i riktningen nedan schematiskt visas. I det bågformade området kan ingen kabel gå i samband med de avståndslokaler från ramen. Kabelutvecklingen ställs in enligt figur A.

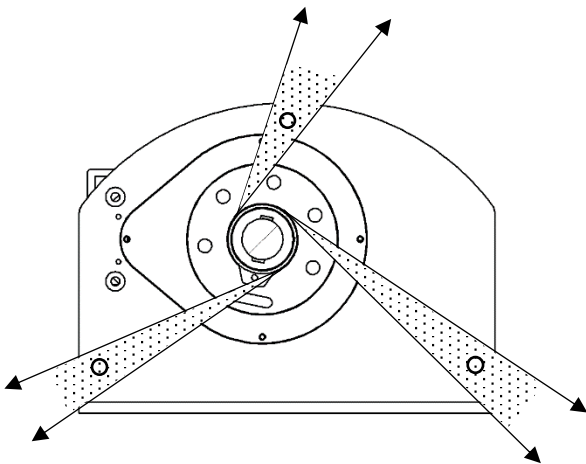

Figure A

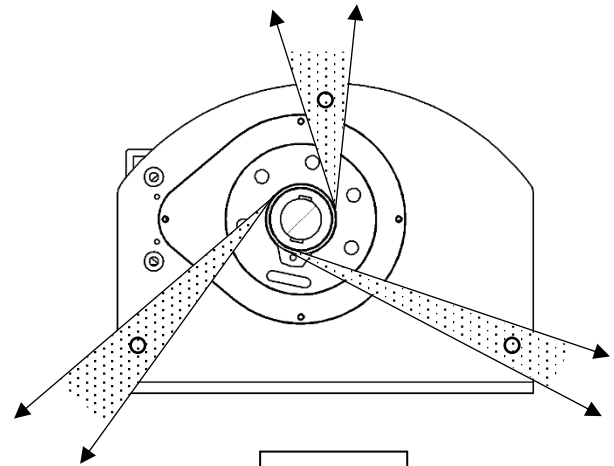

Figure B



**Med en räfflad trumma kan avrullningsriktningen inte ändras.**

Vinschar med räfflad trumma har en standardkabelavrullningsriktning enligt figur A.

Vinschen ska monteras med de bultar som anges i den tekniska specifikationen. För att undvika uppkomst av spänningar i ramen, var uppmärksam på:

- En plan yta på platsen för monteringsbultarna, fyll vid behov med shims;
- Och om en väggs eller annan konstruktions bärförmåga är tillräcklig;
- För att säkerställa en bra kabeldragning måste vinschen monteras plant (vajertrumman horisontell);
- Alla muttrar på monteringsbultarna måste dras åt och låsas lika;
- Använd arbetshandskar vid montering.

### 3.3. Kabelmontering

Se tabellen för val av kabel. Kabellängden bör vara så lång att minst 3 kabellindningar finns kvar på trumman när lasten är i nedre läge. Kabeln fästs med hjälp av en kil. Standardkablarna av stål och rostfritt stål kan levereras av Gebuwin och uppfyller EN 12385-4. Diameter och minsta brotthållfasthet anges i den tekniska specifikationen och på vinschens märkskylt. För ostrydda laster rekommenderar vi att du använder en vridfri kabel.

Kabeln kan fästas på trumman på 2 sätt. Kabeln ska monteras från fabrik enligt figur A i samband med rätt kabelavdragningsriktning. Om lindningsriktningen ändras måste även justeringar göras i kontrollboxen. Vinscherna levereras som standard utan kabel. Kabelriktningen är fixerad för vinschar med räfflad kabeltrumma.

En kil medföljer vinscherna för att fästa kabeln. Välj först rätt avrullningsriktning och tryck sedan kabeln genom urtaget i flänsen på kabeltrumman. Dra sedan kabeln genom några centimeter, omslut sedan kilen helt med kabeln och tryck tillbaka kabeln med kilen i urtaget. Genom att ladda kabeln fastnar kilen i urtaget. Detta kommer att klämma fast kabeln ordentligt. Som tillval kan kilen drivas med ett lätt verktyg.

Kabeln ska alltid lindas upp och av under spänning. Avståndet mellan trumflänskanten och det sista lagret på trumman måste vara minst 1,5 x kabeldiametern. Kabeln måste smörjas innan användning.

Wedge



### 3.4. Ställa in slagräknaren (endast för att lyfta vinschar)

- Förse först vinschen med kabel, se 3.3.
- Ta bort locket från slagräknaren.
- Lossa den centrala låsskruven.
- Skölj de 3 säkerhetslindningarna på vinschen och fixera denna punkt med justerskruv MC1.
- Vinsch till ändläge och fixera även denna punkt med hjälp av justerskruv MC2.
- Dra åt låsskruven och sätt tillbaka skyddskåporna.

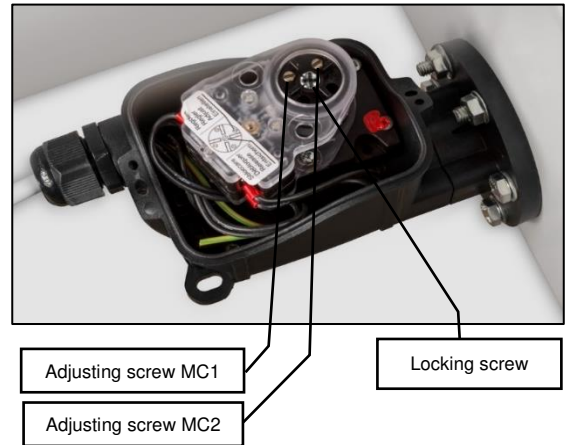

### 3.5. Överbelastningsskydd

Om vinschen inte lyfter den nominella arbetsbelastningen måste överbelastningsskyddet återställas. Detta bör endast göras av en kompetent person. Inställningarna för överbelastningsskyddet är förseglade (typ e-W150-500) eller blockerade av en kod (typ e-W1000-3000). Garantin upphör att gälla om förseglingen eller koden bryts.

### 3.6. Hängsk kontroll

Med pendelreglaget kan du vrida vinschen åt vänster eller höger, så att kabeln lindas på eller av. Pendelkontrollen är utrustad med ett rött nödstopp. Du kan låsa upp detta nödstopp igen genom att vrida det. Det finns även 2 tryckknappar för att vända rotationsriktningen.

Från e-W1000 versionen är vinschen utrustad med 2 hastigheter, 2:a hastigheten uppnås genom att trycka på knappen.



### 3.7. Användarnamn

Observera gällande nationella säkerhetsföreskrifter vid anslutning.



Vinscherna måste kontrolleras och tas bort av en kompetent person innan den första idrifttagningen.

Vinschen är utrustad med en 2 meter strömkabel med CEE-kontakt för max. 16A. Justeringar på matningskabeln eller på styrkabeln får endast utföras av utbildad personal.



Försörjningsledningarna försedda med långsamma säkringar med brytare

Tekniska data om vinschen, med avseende på effekt, finns på märkskylten och med den tekniska specifikationen i denna manual. Varje vinsch har ett elschema som du hittar i kontrollboxen. Schemat kan även beställas från Gebuwin, med angivande av tillverkningsserienummer.

Kontrollera före första användningen:

- fästskruvar, stift, kilar är på plats och säkrade;
- lastens rörelseriktningar motsvarar symbolerna på kontrollenheten;
- kabeln är upplindad och avlindad korrekt, är inte vriden, är väl smord och är inte utsatt för slitage.



Gör alltid en första körning utan belastning eller med minimal belastning

## 4. Underhåll



**Vinschen måste vara avlastad för inspektions- och underhållsuppgifter. Inspektions- och underhållsuppgifter måste utföras av utbildad personal, t.ex. via din Gebuwin-återförsäljare.**

Inspektions- /underhållsintervall	Uppgifter
När använder	<ul style="list-style-type: none"><li>- kontrollera skruven anslutningar</li><li>- kontrollera bromsens funktion</li><li>- rengör och smörj kabeln</li></ul>
Före varje använda	<ul style="list-style-type: none"><li>- inspektera visuellt kabel, kabelfästen och lastkrok för slitage</li><li>- kontrollera bromsfunktionen</li></ul>
Per kvartal	<ul style="list-style-type: none"><li>- kontrollera visuellt kabeln och lastkroken för brott</li><li>- rengör och smörj kabeln</li></ul>

Yealry

- provning av vinschen av en kompetent och kompetent person
- kontrollera skruven anslutningar
- broms > kontrollera luftgapet
- kontrollera störningsskydd, om det finns
- smörj trumväxel från e-W1000
- kontrollera kabel och lastkrok för sprickor och deformationer

#### 4.1. Justering av broms

Beskrivning och funktion

Elektromagnetisk broms med negativ drift. Bromsspolen strömförsörjs via en anslutning till motorplintkörtet i standardutförande. Standardmatningsspänningen för bromsenheten är 230 /400V +/- 5 % 500 Hz.

Bromsverkan utövas i frånvaro av strömförsörjning. När strömförsörjningen avbryts, är magnetiseringsspolen (1) inte längre strömförsörd och utövar därför inte den magnetiska kraft som krävs för att hålla tillbaka det mobila ankaret (2) som, tryckt av tryckfjädern (14), trycker ihop bromsskivan (3) mot motorflänsen på ena sidan och själva ankaret på den andra, vilket skapar en bromsning och bromsverkan.

Justering av luftgapet

För korrekt funktion måste luftgapet S mellan elektromagneten (1) och mobilankaret (2) ligga mellan gränserna som anges i tabellen (Snom -Smax); justera med hjälp av hållarskruvorna (10) och muttrarna (11), med hjälp av en tjockleksmätare för att säkerställa att önskat luftgap Snom uppnås.

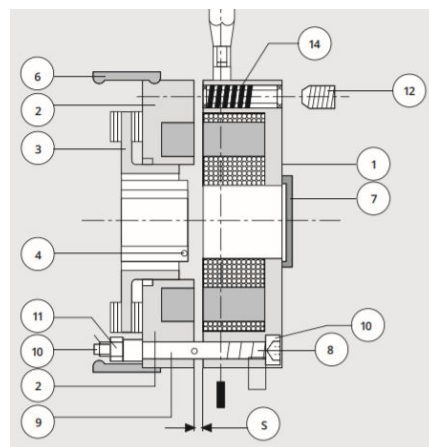

Typ lier	bromsmoment (Nm)	Snom (mm)	Smax (mm)
e-W250	5	0,2	0,4
e-W500	10	0,2	0,4
e-W1000-1500	20	0,3	0,45
e-W2000-3000	40	0,3	0,45

#### 5. Problem skytte

Fel / fel	Orsaka	Lösning
Vinschen slås inte på	<ul style="list-style-type: none"><li>- Ingen spänning</li><li>- Fassekvansen är felaktigt ansluten</li></ul>	<ul style="list-style-type: none"><li>- se om vinschen har spänning</li><li>- Byt 2 faser</li></ul>
Vinschen gör ingenting	<ul style="list-style-type: none"><li>- ERR-lampan tänds i kontrollboxen (typ e-W150-500)</li><li>- styrspänningssäkring bruten</li><li>- kontrollboxens tryckknapp defekt</li><li>- kabelbrott i styrkabeln</li><li>- lindning defekt &gt; mekanisk eller elektrisk överbelastning</li></ul>	<ul style="list-style-type: none"><li>- byt säkring i kontrollboxen</li><li>- byt ut tryckknappen</li><li>- byt ut styrkabeln</li><li>- motorn måste repareras av en expert</li><li>- minska belastningen till nominell belastning</li><li>- titta på: vinschen misslyckas ofta</li><li>- motorn måste repareras av en expert</li></ul>
Vinschen fungerar, lasten lyfts inte	<ul style="list-style-type: none"><li>- överbelastningsskydd slås på (med överbelastning)</li><li>- överbelastningsskydd slås på (utan överbelastning)</li></ul>	<ul style="list-style-type: none"><li>- minska belastningen till nominell belastning</li><li>- titta på: vinschen misslyckas ofta</li></ul>
Motorn brummar och har hög strömförbrukning	<ul style="list-style-type: none"><li>- Lindningen defekt, rotorn avger ett malande ljud</li><li>- bromsen lossnar inte</li></ul>	<ul style="list-style-type: none"><li>- motorn måste repareras av en expert</li><li>- titta på: bromsen lossnar inte</li></ul>
bromsar inte eller fördröjningen är för stor	<ul style="list-style-type: none"><li>- kopplingsfel efter arbete i den elektriska kretsen</li><li>- bromsbelägg slitna eller smutsiga</li><li>- luftgapet är för stort</li></ul>	<ul style="list-style-type: none"><li>- Kontrollera bromsens anslutning med hjälp av anslutningsschemat</li><li>- byt bromsfästet helt</li><li>- återställ luftgapet, se punkt 4.1.</li></ul>
Bromsen lossnar inte	<ul style="list-style-type: none"><li>- broms nuvarande relä defekt</li><li>- broms spole defekt</li></ul>	<ul style="list-style-type: none"><li>- förnya nuvarande relä</li><li>- ersätta de broms spole</li></ul>
Vinschen ofta misslyckas	<ul style="list-style-type: none"><li>- strömmen är inte korrekt inställd (typ e-W150-500)</li><li>- Frekvensomriktaren ger en felkod i kontrollboxen (typ e-W1000-3000)</li></ul>	<ul style="list-style-type: none"><li>- återställ strömmen. Titta först på vilken typ av platta vad strömmen ska vara.</li><li>- titta i felkodstabellen för frekvensomformaren</li></ul>

#### 6. Service

Kontakta din närmaste Gebuwin-återförsäljare för service och/eller service av delar. Sprängskissdiagrammet med avseende på servicedelarna finns på vår hemsida [www.gebuwin.com](http://www.gebuwin.com). Beställningar av eventuella nödvändiga servicedelar kan också göras på hemsidan.



**Använd endast originaldelar, korrekt funktion kan annars inte garanteras!**

## **7. Miljö**

Vid slutet av vinschens livslängd ska de olika vinschdelarna kasseras enligt gällande miljöbestämmelser.

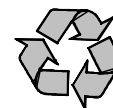

## **8. Garanti**

Gebuwin BV ger 1 års garanti på material- och tillverkningsfel på Gebuwin vinschar. Vid användning av Gebuwin-certifierade kablar förlängs garantin till 2 år.

Garantin täcker inte slitage eller skador till följd av brist på regelbundet eller periodiskt underhåll. Den täcker inte skador på grund av otillräcklig övervakning, felaktiga åtgärder och felaktig användning av utrustningen, i synnerhet vid överbelastning, snedställning, under- eller överspänning eller felaktig anslutning.

Garantin gäller inte för någon demontering, modifiering eller utbyte av mekaniska eller elektriska delar utan vårt tillstånd eller av en obehörig person. Garantin gäller endast tillverkarens delar. Under garantitiden måste säljaren byta ut eller reparera de delar som anses vara defekta efter undersökning av hans/hennes kvalificerade och auktoriserade service. Detta måste göras gratis.



## 1. Introduktion

Kære kunde,

Vi vil gerne takke dig, fordi du har valgt et Gebuwin-produkt. Du har købt et professionelt hejseprodukt, som er udviklet, produceret og testet med den største omhu. Det er dog vores pligt at gøre dig opmærksom på, at det for det første er vigtigt at læse disse instruktioner omhyggeligt, før du bruger dette produkt, og for det andet at udføre dem, før produktet faktisk tages i brug.

Desuden vil vi henvise dig til vores hjemmeside: [www.gebuwin.com](http://www.gebuwin.com), hvorfra forskelligt tilbehør til dette spil kan købes, f.eks. komplette kabelsæt og specielt drevsmørefedt. Derudover giver denne hjemmeside oplysninger, der kan downloades om følgende:

- serviceinformation;
- brugermanualer.

Gebuwin-produkter opfylder kravene i Den Europæiske Union og især EU's maskindirektiv. Gebuwin er desuden kvalificeret efter kvalitetssystemet ISO 9001. Under produktionsprocessen bliver delene konstant udsat for kontrol og eftersyn, med en afsluttende kontrol/inspektion i slutningen af produktionsprocessen.

## 2. Sikkerhedsbestemmelser

Gebuwin elektriske spil med type eW er elektriske snekkegear drevne kabelspil med en trefaset version. Disse spil kan fastgøres til vægge eller strukturer. Spillene kan kun bruges til at trække og/eller hejse gods. Spillene har en statisk sikkerhedsfaktor på 1,25.



**Transport (løft) af såvel personer som personer, der befinder sig under en flyttelast, er forbudt.**



**Manglende overholdelse af denne manual og instruktioner kan føre til farlige situationer. Den resulterende (personlige) skade er ikke Gebuwin BV's ansvar**

Spilene er ikke egnet til:

- kontinuerlig brug;
- trække materialer, der er strammet på maskinen;
- bugsering eller skævvridning af laster;
- til passagertransport;
- i sale og produktionssteder til sceneoptrædener;
- brug i et miljø, hvor der anvendes aggressive og/eller eksplosive stoffer.

Tekniske ændringer af lieren en/of det monteret af randapparatet er alene geoorloofd med skriftlig tilladelse fra Gebuwin BV

Betjening, montage, eventuelle reparationer og vedligeholdelse, som kun kan udføres af eksperter:

- du skal være berettiget;
- derfor opledt;
- vertrouwd zijn met de richtige forskrifter;
- ved reparatie altijd originele onderdelen.

### 2.1 Operatør

Kun kvalificerede personer, der er fortrolige med betjeningen af disse produkter, må betjene disse produkter. Disse personer skal også have tilladelse fra ejeren af produktet. Driftspersonalet skal også være opmærksom på:

- Brug personlige væremidler;
- Håndter kun kablet med beskyttelseshandsker;
- Bær ikke langt hår og/eller løst hår, ringe, kæder eller andre smykker;
- Ingen løs tøj .

### 2.2 Spil

Spillet er designet til at løfte og sænke ikke-styret last lodret, flytte last vandret på skrå overflader, svingende klapper, dæksler osv. Produktet er udstyret med en elektrisk bremse. Denne bremse holder lasten i enhver højde og sikrer, at lasten kan flyttes på en kontrolleret måde.

Elektriske spil installeres bedst i et overdækket område. Ved installation i det fri, anbefaler vi at installere et dæksel, der beskytter spillet i hvileposition mod vejrforhold som direkte solvarme, støv, regn, sne osv. Spørg Gebuwin for mulighederne. Motor- og/eller bremsebrift kan blive kompromitteret i fugtige omgivelser med kraftige temperaturudsving.

Den angivne løftekraft for det første kabellag, som er angivet på typeskiltet, må aldrig overskrides. Spillet skal som minimum fastgøres med de foreskrevne befæstelser fra tabel 1. Spillet skal testes af en sagkyndig mindst en gang årligt.



**Rør aldrig ved bevægelige dele under brug!**

Udfør altid følgende inspektion før brug af spillet:

- Kontroller bremsefunktionen;
- Kontroller tilstanden af kablet og løfteudstyret;
- Tjek den understøttende konstruktion.

### 2.3. Indlæs

Vær opmærksom på følgende med hensyn til belastningen:

- efterlad aldrig lasten uden opsyn, mens den er hævet;
- lad ikke lasten svinge;
- lad aldrig byrden falde pludseligt fra kablet;
- sørg for, at hejsehøjden forbliver i frit udsyn.

## 2.4 Kabel og hejsemateriale(r)

Vær opmærksom på følgende med hensyn til kabel og hejsemateriale:

- brug kun DIN 15020-certificerede kabler med den mindst nødvendige brudkraft fra diagram 1;
- kabler og lastkrog skal jævnligt kontrolleres og vedligeholdes i henhold til DIN 15020;
- lasten skal monteres korrekt;
- læsekroge skal være forsynet med sikkerhedslåse;
- i henhold til forskrifterne skal læsekroge monteres på kablet med et fingerbøl og en ferrul;
- den sideværts løftestangsvinkel, snoren, må ikke overstige 3 grader.
- **der skal være minimum 3 sikkerhedsviklinger på tromlens første lag ved belastning;**
- toppen af det sidste kabellag skal have mindst halvanden kabeldiametrafstand mellem den ydre kant af tromleflangen;
- kablet skal være forspændt, når det vikles rundt om tromlen;
- **Ræk aldrig ind i kabelsamlingen;**
- hold kun i kablet, når du bærer sikkerhedshandsker;
- overhold den korrekte kabelkapacitet;

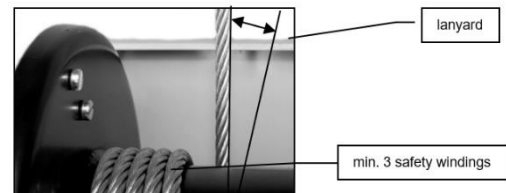
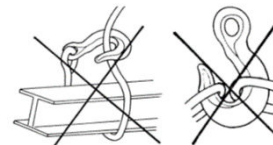
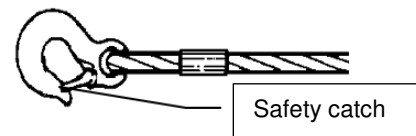

## 3. Tekniske detaljer

Typebetegnelsen er som følger:

eW	: Elektriske spil (elektrisk spil), med løftebelastninger på 150, 250, 500, 1000, 1500, 2000 og 3000 kg.
GR	: Grå, malet farve RAL7035
D	: Tromle, 1 kabelrum
GD	: Rilletromle

### 3.1. Funktionsbeskrivelse

eW type spil er elektrisk drevne spil, der er velegnede til en fast installation. Ved en udendørs installation anbefaler vi at montere et ekstra dæksel (hætte) i forbindelse med vejret. Spørg Gebuwin om mulighederne for at afskærme det elektriske spil.

Rammen er udført i stålplade og er velegnet til montering på vægge, gulve, master og lignende. De to rammeplader holdes på afstand af stålskaffer. Stålkabletromlen er placeret mellem de 2 rammehalvdele. Kabletromlen drives af en elmotorenhed, som er udstyret med en bremsemotor og en snekegearkasse. Fra e-W1000-versionen er der en ekstra geartransmission mellem snekegearkassen og kabletromlen for at opnå det ønskede træk- (løfte)moment. De vigtigste dele er beskrevet nedenfor:

- Standard 3-faset motor med en AC-bremsemotor med en beskyttelsesklassificering på IP54;
- Smitte:
  - o til og med e-W500 en snekegearkasse med fedt;
  - o fra e-W1000 en snekegearkasse med fedt med en ekstra geartransmission med et slagfast plastdæksel;
- ( **Valgfrit** ) Kabelende og startkontakt (slagtæller) er obligatorisk i hejseversionen og fungerer med en styrespænding (24V). Huset er lavet af slagfast plast og har en beskyttelsesgrad på IP65;
- Spillet er som standard udstyret med en glat kabletromle. Kablet er fastgjort til tromlen med en kileforbindelse;
- ( **Valgfrit** ) Kabletromle med flere kabelrum;
- ( **Valgfrit** ) Kabletromle med riller for bedre at sikre kabelføring;
- Der er mulighed for en ekstern endestopkontakt i kontrolboksen;
- En elektronisk overbelastningsbeskyttelse ved strømbrydelse er tilgængelig og er fabriksindstillet. Overbelastningsbeskyttelsen forhindrer spilmotoren i at gå i stå ved at løfte en for stor last. Overbelastningsbeskyttelsen er indbygget i kontrolboksen, som har en beskyttelsesgrad på IP55;
  - o til og med e-W500 anvendes en hybrid switch, hvor max. strøm er indstillet;
  - o fra e-W1000 anvendes en frekvensregulator, hvor max. strøm er indstillet;
- Den manuelle styreenhed (trykknappes) arbejder med en styrespænding (24V) og har en standard kabellængde på 1 meter. Enheden indeholder en nødfafbryder og 2 trykknapper. For versioner fra e-W1000 kan trykknappen trykkes ned for den anden hastighed. Enheden har en beskyttelsesklassificering på IP65;
- Spillet er som standard udstyret med et 16A CEE stik med en kabellængde på 2 meter;
- ( **Valgfrit** ) Trykrullen sikrer, at kablet er viklet korrekt op. For korrekt drift af trykvalsen anbefaler vi ikke at gå ud over 2 kabellag.

### 3.2. Monteringsvejledning

Forskellige monteringspositioner er mulige. For at vikle kablet korrekt skal kabletromlen altid placeres vandret. Endvidere er de forskellige monteringspositioner med hensyn til spillet vist nedenfor. Dette skyldes korrekt smøring af snekegearkassen og tætning af lejerne. Mulig monterings positioner er vist nedenfor:

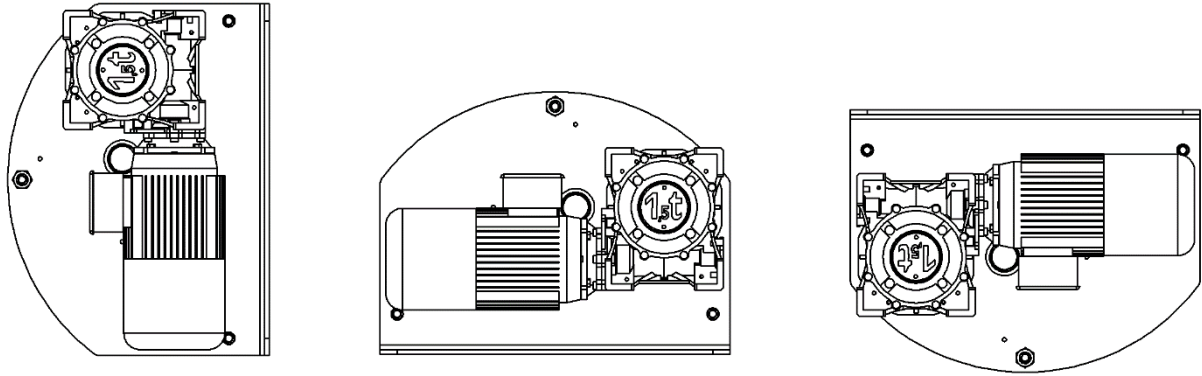

Ved en glatte kabeltrommel (zoner groove) kan de kabel i begge retninger blive afviklet. Ved tilpasningen af udviklingen skal også den elektriske styring tilpasses i overensstemmelse med tilslutningsskemaet. Den næste kabel udvikler retningen nedenfor skematisk vist. I det arceerde område kan der ikke køres kabel i forbindelse med afstandsbuizen fra rammen. Kabeludviklingen er standardindstillet i henhold til figur A.

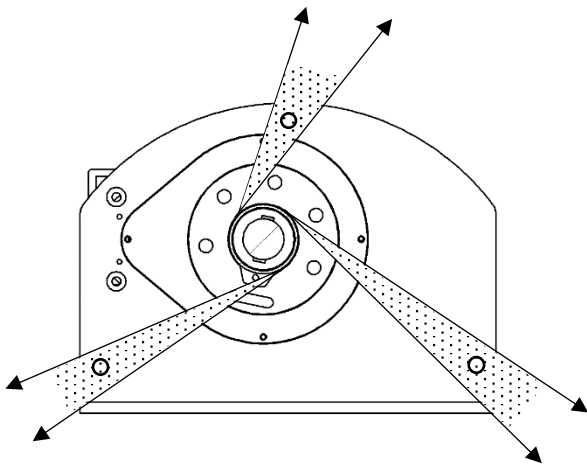

Figure A

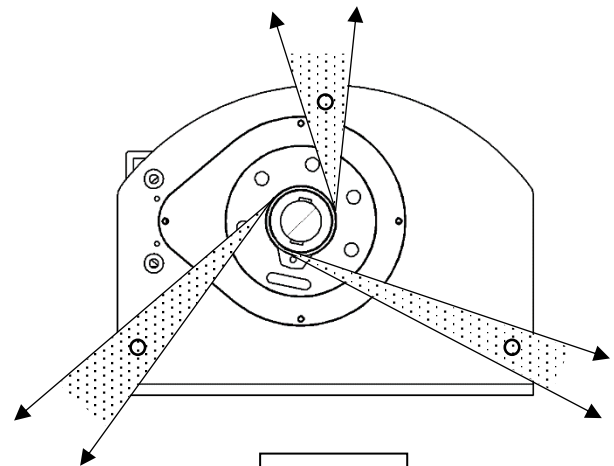

Figure B



**Med en rillet tromle mulighed kan afviklingsretningen ikke ændres.**

Spil med mulighed for rillet tromle har en standard kabelafviklingsretning i henhold til figur A.

Spillet skal monteres med de bolte, der er specificeret i den tekniske specifikation. For at undgå forekomsten af spændinger i rammen skal du være opmærksom på:

- En flad overflade på placeringen af monteringsboltene, fyld om nødvendigt med shims;
- Og om en vægs eller anden konstruktions bæreevne er tilstrækkelig;
- For at sikre en god kabelføring skal spillet monteres vandret (kabeltromle vandret);
- Alle møtrikker til monteringsboltene skal spændes og låses ligeligt;
- Brug arbejdshandsker ved montering.

### 3.3. Kabel montering

Se tabellen for valg af kabel. Kabellængden skal være så lang, at der forbliver mindst 3 kabelviklinger på tromlen, når belastningen er i den nederste position. Kablet er fastgjort ved hjælp af en kile. Standard stål- og rustfri stålkabler kan leveres af Gebuwin og overholder EN 12385-4. Diameter og minimum brudstyrke er angivet i den tekniske specifikation og på spillets typeskilt. Til ustyrede belastninger anbefaler vi at bruge snoningsfrit kabel.

Kablet kan fastgøres til tromlen på 2 måder. Kablet skal monteres af fabrik iht. figur A i forbindelse med korrekt kabelafviklingsretning. Hvis viklingsretningen ændres, skal der også foretages justeringer i styreboksen. Spilene leveres som standard uden kabel. Kabelretningen er fast for spil med en rillet kabeltromle.

Der medfølger en kile med spil til at fastgøre kablet. Vælg først den korrekte afviklingsretning og skub derefter kablet gennem fordybningen i flangen på kabeltromlen. Træk derefter kablet igennem et par centimeter, omslut derefter kilen helt med kablet og skub kablet med kilen tilbage i fordybningen. Ved at belaste kablet sætter kilen sig fast i fordybningen. Dette vil klemme kablet fast. Eventuelt kan kilen drives med et let værktøj.

Kablet skal altid vikles op og afvikles under spænding. Afstanden mellem valsens flangekant og det sidste lag på tromlen skal være mindst 1,5 x kabeldiametere. Kablet skal smøres før brug.

Wedge



### 3.4. Indstilling af slagtæller (kun til løft af spil)

- Forsyn først spillet med kablet, se 3.3.
- Fjern hættten fra slagtælleren.
- Løsn den midterste låseskrue.
- Skyl de 3 sikkerhedsviklinger på spillet og fastgør dette punkt ved hjælp af justeringsskruen MC1.
- Spil til slutposition og fastgør også dette punkt ved hjælp af justeringsskruen MC2.
- Spænd låseskruen og sæt beskyttelsesdækslerne på igen.

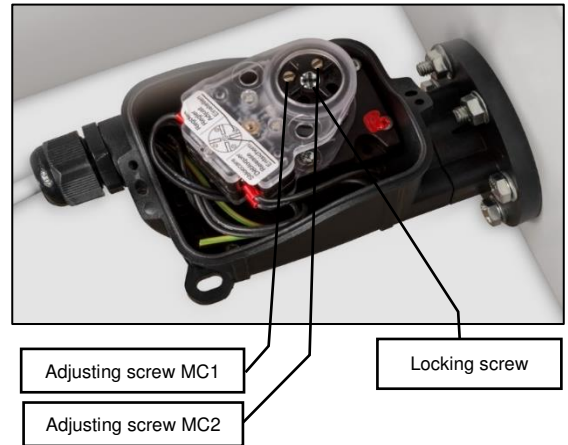

### 3.5. Overbelastningsbeskyttelse

Hvis spillet ikke løfter den nominelle arbejdsbelastning, skal overbelastningsbeskyttelsen nulstilles. Dette bør kun udføres af en kompetent person. Indstillingerne for overbelastningsbeskyttelsen er forseglede (type e-W150-500) eller blokeret af en kode (type e-W1000-3000). Garantien udløber, hvis forseglingen eller koden brydes.

### 3.6. Vedhæng kontrol

Med pendelstyringen kan du dreje spillet til venstre eller højre, så kablet vikles til eller fra. Pendelstyringen er udstyret med et rødt nødstop. Du kan låse dette nødstop op igen ved at dreje det. Der er også 2 trykknapper til at vende omdrejningsretningen.

Fra e-W1000 versionen er spillet udstyret med 2 hastigheder, 2. hastighed opnås ved at trykke på knappen.



### 3.7. Brugernavn

Overhold de gældende nationale sikkerhedsforskrifter ved tilslutning.



Spilene skal kontrolleres og fjernes af en kompetent person inden første opstart.



Spillet er udstyret med et 2 meter strømkabel med CEE stik til max. 16A. Justering af forsyningskablet eller styrekablet må kun udføres af faglært personale.

Forsyningsledninger forsynet med langsomme sikringer med isolationsafbryder

Tekniske data om spillet, med hensyn til effekt, kan findes på typeskiltet og med de tekniske specifikationer i denne manual. Hvert spil har et eldiagram, som du kan finde i styreboksen. Tidsplanen kan også rekvireres hos Gebuwin med angivelse af produktionsserienummer.

Inden første brug skal du kontrollere for:

- fastgørelsesskruer, stifter, kiler er på plads og sikret;
- lastens bevægelsesretninger svarer til symbolerne på kontrolenheden;
- kablet er op- og afviklet korrekt, er ikke snoet, er godt smurt og er ikke udsat for slid.



Foretag altid et første løb uden belastning eller med minimal belastning

## 4. Vedligeholdelse



**Spillet skal aflæsses til inspektions- og vedligeholdelsesopgaver. Inspektions- og vedligeholdelsesopgaver skal udføres af faglært personale, fx via din Gebuwin-forhandler.**

Inspektions-/vedligeholdelsesinterval	Opgaver
Når bruger	<ul style="list-style-type: none"><li>- tjek skruen forbindelser</li><li>- kontrollere bremsens funktion</li><li>- rengør og smør kablet med fedt</li></ul>
Før hver bruge	<ul style="list-style-type: none"><li>- inspicér visuelt kabel, kabeltilbehør og lastkrog for slid</li><li>- kontrollere bremsefunktionen</li></ul>
Per kvartal	<ul style="list-style-type: none"><li>- tjek visuelt kabel og lastkrog for brud</li><li>- rengør og smør kablet med fedt</li></ul>



Yealy

- test af spillet af en kompetent og kompetent person
- tjek skruen forbindelser
- bremse > kontroller luftspalten
- tjek generende beskyttelse, hvis den findes
- smør tromle gear fra e-W1000
- tjek kabel og lastkrog for revner og deformationer

#### 4.1. Justering af bremse

Beskrivelse og betjening

Elektromagnetisk bremse med negativ drift, Bremsespolen forsynes via en tilslutning til motorklemplade i standardversionen. Standardforsyningsspændingen til bremseenheden er 230/400V +/- 5 % 500 Hz.

Bremsevirkningen udøves i mangel af strømforsyning . Når strømforsyningen afbrydes, er magnetiseringsspolen (1) ikke længere forsynet med strøm og udøver derfor ikke den magnetiske kraft, der er nødvendig for at fastholde det mobile anker (2), som presset af tryktjederen (14) komprimerer bremsestakken (3) mod motorflangen på den ene side og selve ankeret på den anden, hvorved der skabes en bremsning en bremsevirkning.

Justering af luftspalte

For korrekt drift skal luftgabets S mellem elektromagneten (1) og det mobile armatur (2) være mellem grænserne angivet i tabellen ( Snom -Smax); juster ved hjælp af holdeskrue (10) og møtrikker (11), ved hjælp af en tykkelsesmåler for at sikre, at den ønskede luftspalte Snom nås.

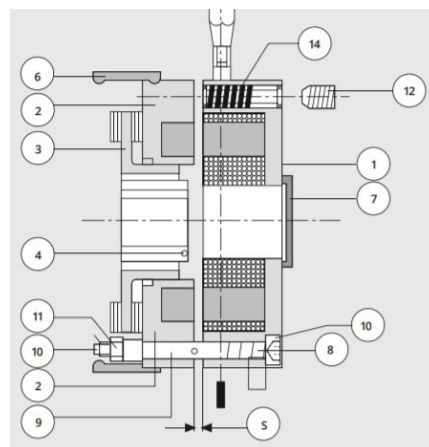

Type ller	bremsemoment (Nm)	Snom (mm)	Smax (mm)
e-W250	5	0,2	0,4
e-W500	10	0,2	0,4
e-W1000-1500	20	0,3	0,45
e-W2000-3000	40	0,3	0,45

#### 5. Problemer skydning

Fejl / fejl	Årsag	Løsning
Spillet tænder ikke	- Ingen spænding - Fasesekvensen er forkert forbundet	- se om spillet har spænding - Skift 2 faser
Spillet gør ingenting	- ERR-lampen lyser i kontrolboksen (type e-W150-500) - styrespændingssikring brudt - kontrolboks trykknop defekt - kabelbrud i styrekablet - vikling defekt> mekanisk eller elektrisk overbelastning	- udskift sikringen i styreboksen - udskift trykknop - udskift styrekabel - motoren skal repareres af en ekspert - reducere belastningen til den nominelle belastning - se på: spil fejler ofte - motoren skal repareres af en ekspert
Spil virker, last løftes ikke	- overbelastningsbeskyttelse tænder (med overbelastning) - overbelastningsbeskyttelse tænder (uden overbelastning)	- reducere belastningen til den nominelle belastning - se på: spil fejler ofte
Motor brummer og har et højt strømforbrug	- Viklingen defekt, rotoren laver en slibende lyd - bremsen går ikke af	- motoren skal repareres af en ekspert - se på: bremsen vil ikke løsne
bremser ikke , eller forsinkelsen er for stor	- koblingsfejl efter arbejde i det elektriske kredsløb - bremsebelægning slidt eller snavset - luftspalten for stor	- Kontroller tilslutningen af bremsen ved hjælp af tilslutningsdiagrammet - fuldstændig forny bremsebeslaget - nulstil luftspalten, se punkt 4.1.
Bremsen går ikke af	- bremse strøm relæ defekt - bremse spole defekt	- forny strøm relæ - erstatte de bremse spole
Spillet ofte fejler	- strømmen er ikke indstillet korrekt (type e-W150-500) - Frekvensomformereren giver en fejlkode i kontrolboksen (type e-W1000-3000)	- nulstil strømmen. Se først på typen af plade, hvad strømmen skal være. - se i fejlkodetabellen for frekvensomformereren

#### 6. Service

Kontakt din nærmeste Gebuwin-forhandler for servicering og/eller servicering af dele. Sprængbilledet med hensyn til servicedelene er tilgængeligt på vores hjemmeside [www.gebuwin.com](http://www.gebuwin.com). Bestillinger på eventuelle nødvendige servicedele kan også afgives på hjemmesiden.



**Brug kun originale servicedele, korrekt funktion kan ellers ikke garanteres!**

## **7. Miljø**

Ved afslutningen af spillets levetid skal de forskellige spildele bortskaffes i henhold til gældende miljøbestemmelser.

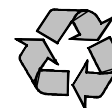

## **8. Garanti**

Gebuwin BV giver 1 års garanti på materiale- og fabrikationsfejl på Gebuwin spil. Ved brug af Gebuwin certificerede kabler forlænges garantien til 2 år.

Garantien dækker ikke slitage eller skader som følge af manglende regelmæssig eller periodisk vedligeholdelse. Den dækker ikke skader som følge af utilstrækkelig overvågning, forkerte handlinger og forkert brug af udstyret, især i tilfælde af overbelastning, skrå, under- eller overspænding eller forkert tilslutning.

Garantien gælder ikke for nogen adskillelse, ændring eller udskiftning af mekaniske eller elektriske dele uden vores tilladelse eller af en uautoriseret person. Garantien gælder kun for producentens dele. I løbet af garantiperioden skal sælgeren udskifte eller reparere de dele, der er anerkendt som defekte efter undersøgelse af hans/hendes kvalificerede og autoriserede service. Dette skal gøres gratis.



## 1. Johdanto

Hyvä asiakas,

Haluamme kiittää sinua Gebuwin-tuotteen valinnasta. Olet ostanut ammattimaisen nostotuotteen, joka on kehitetty, valmistettu ja testattu erittäin huolellisesti. Velvollisuutemme on kuitenkin kiinnittää huomiosi siihen, että ensinnäkin on tärkeää lukea nämä ohjeet huolellisesti ennen tämän tuotteen käyttöä ja toiseksi suorittaa ne ennen tuotteen varsinaista käyttöönottoa.

Lisäksi haluamme viitata verkkosivuillemme: [www.gebuwin.com](http://www.gebuwin.com), josta voi ostaa erilaisia lisävarusteita tähän vinssiin, esim. täydellisiä kaapelisarjoja ja erikoisvoiman voitelurasvaa. Lisäksi tällä sivustolla on ladattavaa tietoa seuraavista asioista:

- palvelutiedot;
- käyttöoppaat.

Gebuwin-tuotteet täyttävät Euroopan unionin ja erityisesti EY:n konedirektiivin vaatimukset. Gebuwin on myös pätevytyä laatujärjestelmän ISO 9001 mukaan. Tuotantoprosessin aikana osille tehdään jatkuvasti tarkastuksia ja tarkastuksia, ja lopputarkastus / tarkastus tuotantoprosessin lopussa.

## 2. Turvallisuusmääräykset

Gebuwin-sähkövinssit tyyppin eW kanssa ovat sähköisiä kierukkavaihekäyttöisiä kaapelivinssejä, joissa on kolmivaiheinen versio. Nämä vinssit voidaan kiinnittää seiniin tai rakenteisiin. Vinssejä voidaan käyttää vain tavaroiden vetämiseen ja/tai nostamiseen. Vinsien staattinen varmuuskerroin on 1,25.



**Henkilöiden sekä liikkuvan kuorman alla olevien henkilöiden kuljettaminen (nostaminen) on kielletty.**



**Tämän käsikirjan ja ohjeiden noudattamatta jättäminen voi johtaa vaarallisiin tilanteisiin. Tästä aiheutuvat (henkilökohtaiset) vahingot eivät ole Gebuwin BV:n vastuulla**

Vinssit eivät sovellu:

- jatkuva käyttö;
- koneeseen kiristettyjen materiaalien vetäminen;
- kuormien hinaaminen tai vinouttaminen;
- matkustajaliikenteeseen;
- saleissa ja tuotantopaikoissa näyttämöesityksiä varten;
- käyttää ympäristössä, jossa käytetään aggressiivisia ja/tai räjähtäviä aineita.

Technische veranderingen aan de lieren en/of het monteren van randapparaten zijn alleen geoorloofd na schriftelijke toestemming van Gebuwin BV. De bediening, montage, eventuele reparaties en het onderhoud van de lier mogen alleen gedaan worden door deskundige personen die:

- daartoe aangesteld en bevoegd zijn;
- hiervoor opgeleid zijn;
- vertrouwd zijn met de juiste voorschriften;
- bij reparatie altijd originele onderdelen gebruiken.

### 2.1 Operaattori

Vain pätevät henkilöt, jotka tuntevat näiden tuotteiden käytön, saavat käyttää näitä tuotteita. Näillä henkilöillä on myös oltava tuotteen omistajan lupa. Käyttöhenkilöstön tulee myös kiinnittää huomiota:

- Käytä henkilökohtaisia suojavarusteita;
- Käsittele kaapelia vain suojakäsineillä;
- Älä käytä pitkiä hiuksia ja/tai löysiä hiuksia, sormuksia, ketjuja tai muita koruja;
- Ei löysää vaatteita.

### 2.2 Vinssi

Vinssi on suunniteltu ohjaamattomien kuormien nostamiseen ja laskemiseen pystysuunnassa, kuormien siirtämiseen vaakasuunnassa kaltevilla pinnoilla, heilauttamaan läppäjä, kansia jne. Tuote on varustettu sähköjarrulla. Tämä jarru pitää kuorman millä tahansa korkeudella ja varmistaa, että kuormaa voidaan liikuttaa hallitusti.

Sähkövinssit on parasta asentaa katetulle alueelle. Kun asennat ulkoilmaan, suosittelemme asentamaan suojuksen, joka suojaa vinssiä lepoasennossa sääolosuhteilta, kuten suoralta auringon lämmöltä, pölyltä, sateelta, lumelta jne. Kysy Gebuwinilta mahdollisuuksia. Moottorin ja/tai jarrujen toiminta voi vaarantua kosteissa ympäristöissä, joissa lämpötila vaihtelee voimakkaasti.

Ensimmäisen kaapelikerroksen ilmoitettua nostovoimaa, joka on ilmoitettu tyyppikilvessä, ei saa koskaan ylittää. Vinssi on kiinnitettävä vähintään taulukon 1 määrytyillä kiinnikkeillä. Asiantuntijan on testattava vinssi vähintään kerran vuodessa.



**Älä koskaan koske liikkuviin osiin käytön aikana!**

Suorita aina seuraava tarkastus ennen vinssin käyttöä:

- Tarkista jarrutoiminto;
- Tarkista vaijerin ja nostolaitteiden kunto;
- Tarkista tukirakenne.

### 2.3. Ladata

Kiinnitä huomiota seuraavaan kuorman suhteen:

- Älä koskaan jätä kuormaa ilman valvontaa sen ollessa ylhäällä;
- älä anna kuorman heilua;
- Älä koskaan anna kuorman pudota äkillisesti kaapelista;
- varmista, että nostokorkeus jää selvästi näkyville.

## 2.4 Kaapeli ja nostomateriaali(t)

Kiinnitä huomiota seuraaviin seikkoihin koskien kaapelia ja nostomateriaaleja:

- käytä vain DIN 15020 -hyväksytyjä kaapeleita, joiden katkaisuvoima on taulukon 1 vähimmäisvaatimus;
- kaapelit ja kuormakoukku on tarkastettava ja huollettava säännöllisesti standardin DIN 15020 mukaisesti;
- kuorma on asennettava oikein;
- lastauskoukuk on varustettava turvalukoilla;
- määräysten mukaan lastauskoukuk on asennettava kaapeliin sormustimella ja holkilla;
- sivusuuntainen vipukulma, kaulanauha, ei saa ylittää 3 astetta.
- **rummun ensimmäisessä kerroksessa on oltava vähintään 3 turvakäämiä kuormitettuna;**
- viimeisen kaapelikerroksen yläosassa on oltava vähintään puolitoista kaapelin halkaisijan vällys rummun laipan ulkoreunan välillä;
- kaapelin on oltava esijännitetty, kun se kääritään rummun ympärille;
- **älä koskaan tartu kaapelikokoonpanoon;**
- pidä kiinni kaapelista vain, kun käytät suojakäsineitä;
- noudata oikeaa kaapelikapasiteettia;

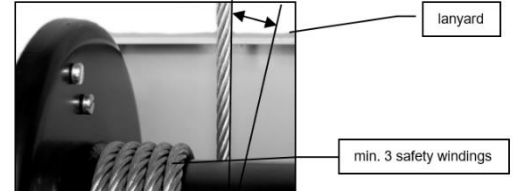
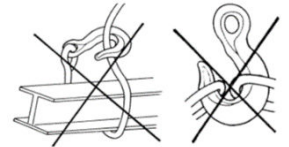
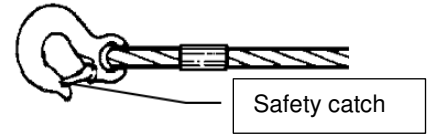

## 3. Tekniset tiedot

Tyyppimerkintä on seuraava:

eW : Sähkövinssi (sähkövinssi), nostokuormilla 150, 250, 500, 1000, 1500, 2000 ja 3000 kg.  
GR : Harmaa, maalattu väri RAL7035  
D : Rumpu, 1 kaapelilokero  
GD : Uritettu rumpu

### 3.1. Toiminnan kuvaus

eW-tyyppiset vinssit ovat sähkökäyttöisiä vinssejä, jotka soveltuvat kiinteään asennukseen. Ulkoasennuksessa suosittelemme ylimääräisen kannen (kuvun) asentamista sään mukaan. Kysy Gebuwinilta sähkövinssin suojausvaihtoehdot.

Runko on valmistettu teräslevystä ja soveltuu asennettavaksi seinille, lattialle, mastoihin ja vastaaviin. Kaksi runkolevyä pidetään erillään teräsakselien avulla. Teräskaapelirumpu sijaitsee kahden rungon puolikkaan välissä. Kaapelirumpua käyttää sähkömoottoriyksikkö, joka on varustettu jarrumootorilla ja kierukkavaihteistolla. e-W1000-versiosta lähtien kierukkavaihteiston ja kaapelirummun välillä on lisävaihteisto halutun veto- (nosto-) momentin saavuttamiseksi. Tärkeimmät osat on kuvattu alla:

- Vakio 3-vaihemoottori AC-jarrumootorilla, jonka suojausluokka on IP54;
- Tarttuminen:
  - o e-W500:aan asti kierukkavaihteisto rasvalla;
  - o e-W1000:sta kierukkavaihteisto rasvalla lisävaihteistolla, jossa on iskunkestävä muovikansi;
- ( **Valinnainen** ) Kaapelin pääty- ja käynnistyskytkin (iskulaskuri) on pakollinen nostinversiossa ja toimii ohjauksjännitteellä (24 V). Kotelo on valmistettu iskunkestävästä muovista ja sen suojausluokka on IP65;
- Vinssi on vakiona varustettu sileällä kaapelirummulla. Kaapeli on kiinnitetty rumpuun kiilaliitännällä;
- ( **Valinnainen** ) Kaapelirumpu, jossa on useita kaapelilokeroita;
- ( **Valinnainen** ) Kaapelirumpu, jossa on uria kaapelin reitityksen varmistamiseksi;
- Ohjauksotelossa on vaihtoehto ulkoiselle rajakytkimelle;
- Sähkökatkaisulla varustettu elektroninen ylikuormitusuoja on saatavana ja se on asetettu tehtaalla. Ylikuormitusuoja estää vinssin moottorin pysähtymisen nostamalla liiallista kuormaa. Ylikuormitusuoja on sisäänrakennettu ohjauksiasiaan, jonka suojausluokka on IP55;
  - o e-W500:aan asti, hybridikytkintä käytetään, kun max. virta on asetettu;
  - o e-W1000:sta käytetään taajuussäädintä, jossa max. virta on asetettu;
- Manuaalinen ohjauksyksikkö (painikelaatikko) toimii ohjauksjännitteellä (24V) ja sen vakiokaapelin pituus on 1 metri. Laite sisältää hätäkytkimen ja 2 painiketta. e-W1000:n versioissa painiketta voidaan painaa toiselle nopeudelle. Laitteen suojausluokka on IP65;
- Vinssi on vakiona varustettu 16A CEE-pistokkeella, jonka kaapelin pituus on 2 metriä;
- ( **Valinnainen** ) Puristustela varmistaa, että kaapeli on kelattu oikein. Painetelan oikean toiminnan varmistamiseksi suosittelemme, että kaapelikerrosta ei ylitetä.

### 3.2. Asennusohjeet

Erilaiset asennusasennot ovat mahdollisia. Jotta kaapeli kelataan oikein, kaapelirumpu tulee aina asettaa vaakasuoraan. Lisäksi alla on esitetty eri asennusasennot vinssin suhteen. Tämä johtuu kierukkavaihteiston asianmukaisesta voitelusta ja laakerien tiivistämisestä. mahdollista asennus sijoitukset näkyvät alla :

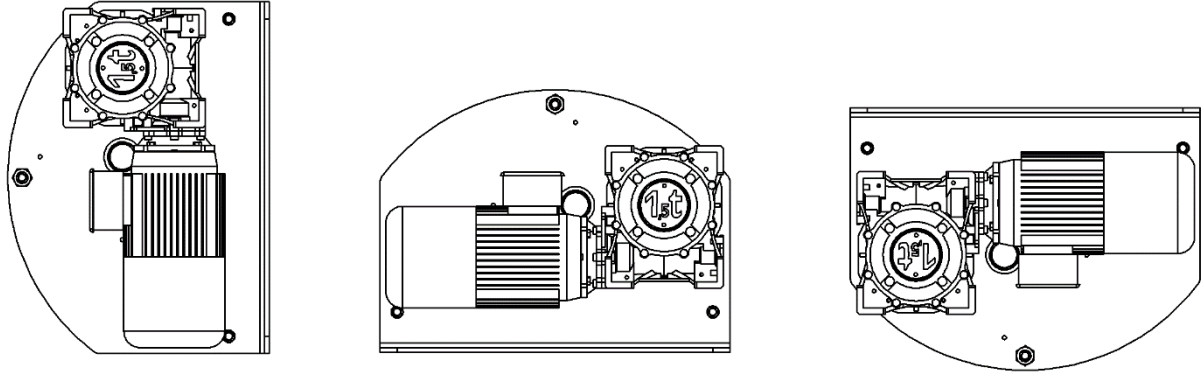

Bij een gladde kabeltrommel (zonder groeven) kan de kabel in beide richtingen worden afgewikkeld. Bij het aanpassen van de afwikkelrichting moet ook de elektrische besturing worden aangepast conform het aansluitschema. De volgende kabel afwikkel richtingen zijn hieronder schematisch weergegeven. In het arceerde gebied kan geen kabel lopen in verband met de afstandsbuizen van het frame. De kabelwikkelrichting wordt standaard ingesteld volgens figuur A.

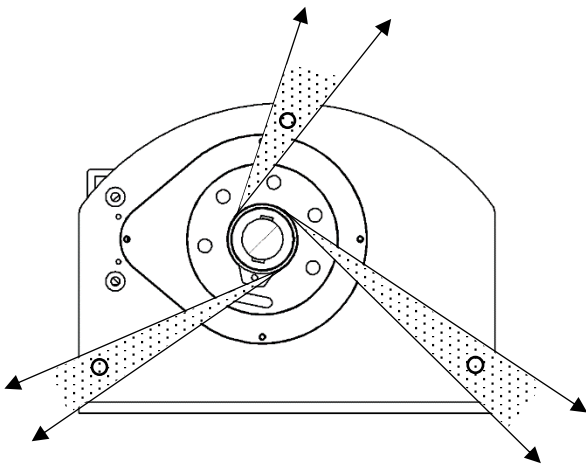

Figure A

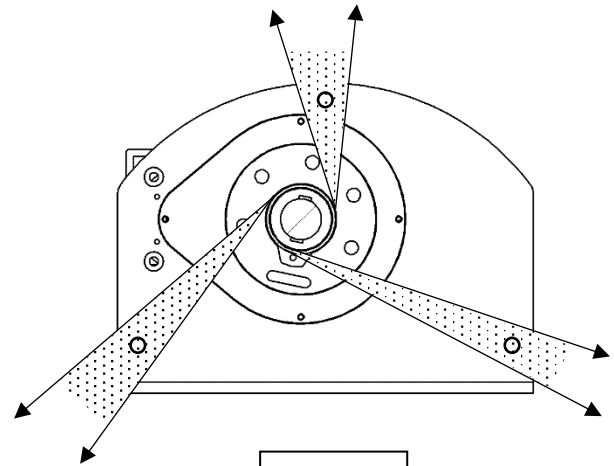

Figure B



**Uritetun rumpuvaihtoehdon kanssa aukikelauksen suuntaa ei voi muuttaa.**

Vinsseissä, joissa on uritettu rumpu, on vakiokaapelin aukikelaussuunta kuvan A mukaan.

Vinssi on asennettava teknisissä tiedoissa määritellyillä pulteilla. Vältäksesi jännitysten esiintymisen kehysessä, kiinnitä huomiota:

- Tasainen pinta kiinnityspulttien kohdalla, täytä tarvittaessa välilevyillä;
- Ja onko seinän tai muun rakenteen kantokyky riittävä;
- Hyvän kaapelin kulun varmistamiseksi vinssi on asennettava vaakasuoraan (kaapelirumpu vaakasuoraan);
- Kaikki kiinnityspulttien mutterit on kiristettävä ja lukittava tasaisesti;
- Käytä työkaluineita asennuksessa.

### 3.3. Kaapelin asennus

Katso taulukosta kaapelin valinta. Kaapelin pituuden tulee olla niin pitkä, että rummussa on vähintään 3 kaapelikäänniä kuorman ollessa ala-asennossa. Kaapeli kiinnitetään kiilalla. Gebuwin voi toimittaa tavallisia teräs- ja ruostumattomia teräskaapeleita, ja ne ovat standardin EN 12385-4 mukaisia. Halkaisija ja pienin murtolujuus on ilmoitettu teknisissä tiedoissa ja vinssin tyyppikilvessä. Ohjaamattomille kuormille suosittelemme kiertymättömän kaapelin käyttöä.

Kaapeli voidaan kiinnittää rumpuun kahdella tavalla. Kaapeli on asennettava tehtaalla kuvan A mukaisesti oikean kaapelin kelaussuuntaan. Jos käämityssuunta muuttuu, säädöt on tehtävä myös ohjausrasiassa. Vinssit toimitetaan vakiona ilman kaapelia. Kaapelin suunta on kiinteä vinsseissä, joissa on uritettu kaapelirumpu.

Vintturien mukana toimitetaan kiila kaapelin kiinnittämiseksi. Valitse ensin oikea kelaussuunta ja työnnä kaapeli sitten kaapelirummun laipan syvennyksen läpi. Vedä sitten kaapeli muutaman senttimetrin läpi, sulje sitten kiila kokonaan kaapelilla ja työnnä kaapeli kiilan kanssa takaisin syvennykseen. Kaapelia kuormittamalla kiila juuttuu syvennykseen. Tämä kiristää kaapelin tiukasti. Vaihtoehtoisesti kiilaa voidaan ajaa kevyellä työkalulla.

Kaapeli on aina kelattava ja purettava jännityksen alaisena. Rummun laipan reunan ja rummun viimeisen kerroksen välisen etäisyyden on oltava vähintään 1,5 x kaapelin halkaisija. Kaapeli on rasvattava ennen käyttöä.

Wedge



### 3.4. Iskulaskurin asettaminen (vain vinssien nostamiseen)

- Varusta ensin vinssi kaapelilla, katso 3.3.
- Irrota iskulaskurin korkki.
- Löysää keskimmäistä lukitusruuvia.
- Huuhtelee vinssin 3 turvakäämiä ja kiinnitä tämä kohta säätöruuvilla MC1.
- Vinssi pääteasentoon ja kiinnitä myös tämä kohta säätöruuvilla MC2.
- Kiristä lukitusruuvi ja asenna suojakannet takaisin.

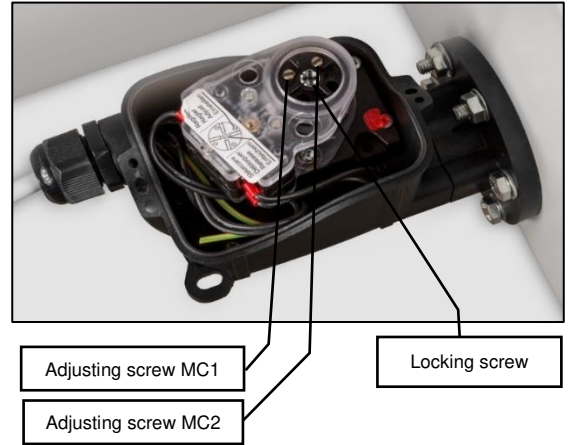

### 3.5. Ylikuormitussuoja

Jos vinssi ei nosta nimellistykuormaa, ylikuormitussuoja on palautettava. Tämän saa tehdä vain pätevä henkilö. Ylikuormitussuojan asetukset on suljettu (tyyppi e-W150-500) tai estetty koodilla (tyyppi e-W1000-3000). Takuu raukeaa, jos sinetti tai koodi on rikki.

### 3.6. Riipus ohjaus

Riipussäätimellä voit kääntää vinssiä vasemmalle tai oikealle niin, että vajjeri kelautuu päälle tai pois. Riippuvälaisin on varustettu punaisella hätäpysäytyspainikkeella. Voit avata tämän hätäpysäytyksen uudelleen kääntämällä sitä. Siinä on myös 2 painiketta pyörimissuunnan vaihtamiseksi.

E-W1000-versiosta vinssi on varustettu kahdella nopeudella, 2. nopeus saavutetaan nappia painamalla.

### 3.7. Ingebruikname

Noudata voimassa olevia kansallisia turvallisuusmääräyksiä kytkettäessä.

Ammattitaitoisen henkilön on tarkastettava ja poistettava vinssit ennen ensimmäistä käynnistystä.

Vinssi on varustettu 2 metrin virtajohdolla, jossa on CEE-pistoke max. 16A. Vain ammattitaitoinen henkilökunta saa tehdä syöttökaapelin tai ohjauskaapelin säädöt.

Syöttöjohdot, joissa on hitaat sulakkeet, joissa on eristyskytkin

Vinssin tekniset tiedot tehon suhteen löytyvät tyyppikilvestä ja tämän ohjekirjan teknisistä tiedoista. Jokaisessa vinssissä on sähkökaavio, jonka löydät ohjauslaatikosta. Aikataulua voi myös tiedustella Gebuwinilta tuotantosarjanumerolla.

Tarkista ennen ensimmäistä käyttöä:

- kiinnitysruuvit, tapit, kiilat ovat paikoillaan ja kiinnitetty;
- kuorman liikesuunnat vastaavat ohjausyksikön symboleja;
- kaapeli on kelattu ja kelattu oikein, se ei ole kiertynyt, on hyvin rasvattu eikä se ole alltiina kulumiselle.

Tee aina ensimmäinen ajo ilman kuormaa tai pienellä kuormituksella



## 4. Huolto

**Vinssi on purettava tarkastus- ja huoltotöitä varten. Tarkastus- ja huoltotyöt on suoritettava ammattitaitoisen henkilöstön, esim. Gebuwin-jälleenmyyjän kautta.**

Tarkastus /huoltoväli	Tehtävät
Kun käyttämällä	<ul style="list-style-type: none"><li>- tarkistusruuvi yhteyksiä</li><li>- tarkista jarrun toiminta</li><li>- puhdista ja rasvaa kaapeli</li></ul>
Ennen jokainen käyttää	<ul style="list-style-type: none"><li>- tarkasta silmämääräisesti kaapeli, kaapelin kiinnitykset ja kuormakoukku kulumisen varalta</li><li>- tarkista jarrujen toiminta</li></ul>
per vuosineljännes	<ul style="list-style-type: none"><li>- Tarkista silmämääräisesti kaapeli ja kuormakoukku rikkoutuneiden varalta</li><li>- puhdista ja rasvaa kaapeli</li></ul>
Ikävä	<ul style="list-style-type: none"><li>- vinssin testaus pätevän ja pätevän henkilön toimesta</li><li>- tarkistusruuvi yhteyksiä</li><li>- jarru &gt; tarkista ilmarako</li><li>- tarkista häiriösuojaus, jos sellainen on</li><li>- voitele rumpuvaihteet e-W1000:sta</li><li>- tarkista kaapeli ja kuormakoukku halkeamien ja muodonmuutosten varalta</li></ul>

#### 4.1. Jarrun säätö

Kuvaus ja toiminta

Sähkömagneettinen jarru negatiivisella toiminnalla, Vakioversiossa jarrukela saa virtansa liitäntän kautta moottorin liitäntäkorttiin. Jarruysikön vakiosyöttöjännite 230/400V +/- 5 % 500 Hz.

Jarrutus tapahtuu ilman virtalähdettä. Kun virransyöttö katkeaa, virityskela (1) ei enää saa virtaa, eikä se siksi kohdistaa magneettista voimaa, joka on tarpeen liikkuvan ankkurin (2) estämiseksi, joka painejousen (14) työntämänä puristaa jarrulevyä (3) toiselta puolelta moottorin laippaa ja toisaalta itse ankkuria vasten, jolloin syntyy jarrutus ja jarrutus.

Ilmavälin säätö

Oikean toiminnan varmistamiseksi sähkömagneetin (1) ja liikkuvan ankkurin (2) välisen ilmarakon on oltava taulukossa ilmoitettujen rajojen välillä (Snom -Smax); säädä kiinnitysruuveilla (10) ja muttereilla (11) paksuusmittarilla varmistaaksesi, että haluttu ilmarako Snom saavutetaan.

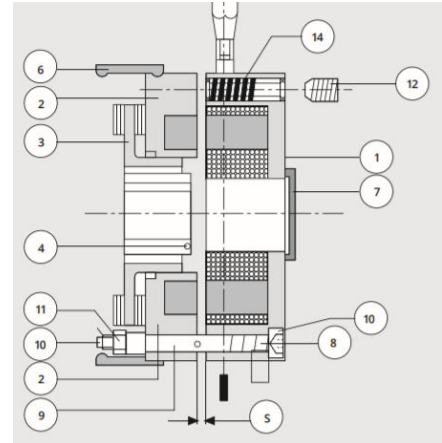

Kirjoita lier	jarrutusmomentti (Nm)	Snom (mm)	Suurin (mm)
e-W250	5	0,2	0,4
e-W500	10	0,2	0,4
e-W1000-1500	20	0,3	0,45
e-W2000-3000	40	0,3	0,45

#### 5. Ongelmia ammunta

Vika / toimintahäiriö	Aiheuttaa	Ratkaisu
Vinssi ei kytkeydy päälle	- Ei jännitystä - Vaihejärjestys on kytketty väärin	- katso onko vinssissä jännitystä - Vaihda 2 vaihetta
Vinssi ei tee mitään	- ERR-valo syttyy ohjauskotelossa (tyyppi e-W150-500) - ohjausjännitteen sulake rikki - ohjauslaatikon painike viallinen - kaapelikatkos ohjauskaapelissa - käämi viallinen> mekaaninen tai sähköinen ylikuormitus	- vaihda sulake ohjauslaatikossa - vaihda painike - vaihda ohjauskaapeli - moottori tulee korjata asiantuntijan toimesta - vähennä kuorma nimelliskuormitukseen - katso: vinssi epäonnistuu usein - moottori tulee korjata asiantuntijan toimesta
Vinssi toimii, kuormaa ei nosteta	- ylikuormitussuoja kytkeytyy päälle (ylikuormituksen kanssa) - ylikuormitussuoja kytkeytyy päälle (ilman ylikuormitusta)	- vähennä kuorma nimelliskuormitukseen - katso: vinssi epäonnistuu usein
Moottori humisee ja virrankulutus on korkea	- Käämi viallinen, roottorista kuuluu hiontaaääntä - jarru ei irtoa	- moottori tulee korjata asiantuntijan toimesta - katso: jarru ei irtoa
Vinssi ei jarruta tai viive on liian suuri	- kytentävirhe töiden jälkeen sähköpiirissä - jarrupäälysteet kuluneet tai likaiset - liian suuri ilmarako	- Tarkista jarrun liitäntä kytkentäkaavion avulla - uusi jarruliitin kokonaan - nollaa ilmarako, katso kohta 4.1.
Jarru ei irtoa	- jarru nykyinen rele viallinen - jarru kela viallinen	- uusia nykyinen rele - korvata the jarru kela
Vinssi usein epäonnistuu	- virtaa ei ole asetettu oikein (tyyppi e-W150-500) - Taajuusmuuttaja antaa vikakoodin ohjauslaatikossa (tyyppi e-W1000-3000)	- nollaa virta. Katso ensin levyn tyyppi, minkä virran tulisi olla. - katso taajuusmuuttajan vikakooditaulukkoa

#### 6. Palvelu

Ota yhteyttä lähimpään Gebuwin-jälleenmyyjään huolto ja/tai osien huolto varten. Huolto-osien räjäytyskuvakaavio on saatavilla verkkosivuillamme [www.gebuwin.com](http://www.gebuwin.com). Verkkosivuilla voi myös tilata tarvittavia huoltoosia.

**Käytä vain alkuperäisiä huoltoosia, moitteetonta toimintaa ei muuten voida taata!**

#### 7. Ympäristö

Vinssin käyttöäin päätyttyä vinssin eri osat on hävitettävä voimassa olevien ympäristömääräysten mukaisesti.



## **8. Takuu**

Gebuwin BV myöntää 1 vuoden takuun Gebuwin-vinssien materiaali- ja valmistusvirheille. Käytettäessä Gebuwin-sertifioituja kaapeleita takuu pidennetään 2 vuoteen.

Takuu ei kata kulumista tai vaurioita, jotka johtuvat säännöllisen tai määräaikaisen huollon puutteesta. Se ei kata vaurioita, jotka johtuvat puutteellisesta valvonnasta, virheellisistä toimista ja laitteen virheellisestä käytöstä, etenkin ylikuormitus-, vino-, ali- tai ylijännitteestä tai virheellisestä kytkennästä.

Takuu ei koske mekaanisten tai sähköisten osien purkamista, muuttamista tai vaihtoa ilman lupaamme tai valtuuttamattoman henkilön toimesta. Takuu koskee vain valmistajan osia. Takuun aikana myyjän tulee vaihtaa tai korjata viallisiksi todetut osat valtuutetun ja valtuutetun huoltoliikkeen tarkastuksen jälkeen. Tämä on tehtävä ilmaiseksi.



# G E B U W I N

## quality winches

Kijk op onze website [www.gebuwin.com](http://www.gebuwin.com) en YouTube pagina voor meer informatie over handlieren, hijsdavits, actuators en accessoires. .

For more information about handwiches, swivel davits, actuators and accessories go to [www.gebuwin.com](http://www.gebuwin.com) or go to our YouTube page.

Weitere Informationen zu Handseil Winden, Schwenk-Davit, Antrieben und Zubehör finden Sie auf unserer Website: [www.gebuwin.com](http://www.gebuwin.com)

Pour plus d'informations sur les trueille a main, les bossoirs pivotants, les actionneurs et les accessoires, visitez notre website: [www.gebuwin.com](http://www.gebuwin.com)

For mer informasjon om håndverk, svingbare daviter, aktuatorer og tilbehør, gå til [www.gebuwin.com](http://www.gebuwin.com) eller gå til vår YouTube-side.

Więcej informacji na temat dźwigników, obrotowych żurawików, siłowników i akcesoriów można znaleźć na stronie [www.gebuwin.com](http://www.gebuwin.com) lub na naszym kanale YouTube.

Para obtener más información sobre pescantes tipo sándwich, pescantes giratorios, actuadores y accesorios, visite [www.gebuwin.com](http://www.gebuwin.com) o visite nuestra página de YouTube.

För mer information om handmackor, vridbara daviter, ställdon och tillbehör, gå till [www.gebuwin.com](http://www.gebuwin.com) eller gå till vår YouTube-sida.

For mere information om håndwich, drejelige daviter, aktuatorer og tilbehør, gå til [www.gebuwin.com](http://www.gebuwin.com) eller gå til vores YouTube-side.

Lisätietoja käsileipistä, kääntyivistä taaveteista, toimilaitteista ja lisävarusteista on osoitteessa [www.gebuwin.com](http://www.gebuwin.com) tai YouTube-sivullamme.



*Scan to download all  
other documents*